

การประชุมคณะกรรมการคุ้มครองข้อมูลส่วนบุคคลของสภากาชาดไทย
(DATA PROTECTION COMMITTEE: DPC) ครั้งที่ 2
วันที่ 18 พฤษภาคม 2565 เวลา 09:30 – 12:00 น.

ผ่าน Zoom Application

ระเบียบวาระที่ 1 เรื่องประธานแจ้งที่ประชุมทราบ

ระเบียบวาระที่ 2 เรื่องรับรองรายงานการประชุม ครั้งที่ 1 เมื่อวันที่ 14 กันยายน 2564

ระเบียบวาระที่ 3 เรื่องเพื่อทราบ

3.1 เอกสารด้านคุ้มครองข้อมูลส่วนบุคคล สภากาชาดไทย

3.2 การเตรียมความพร้อมเพื่อรองรับ พ.ร.บ. คุ้มครองข้อมูลส่วนบุคคล (PDPA Checklist)

3.3 ตัวอย่างข้อความบนเว็บไซต์

3.4 ความก้าวหน้าการในเตรียมความพร้อมของแต่ละ Cluster

3.4.1 กลุ่มบริการทางการแพทย์ (DPC-1)

3.4.2 กลุ่มบริการโลหิต อวัยวะและผลิตภัณฑ์ชีววัตถุ (DPC-2)

3.4.3 กลุ่มภารกิจกาชาด (DPC-3)

3.4.4 กลุ่มงานสนับสนุนกลาง (DPC-4)

ระเบียบวาระที่ 4 เรื่องเพื่อพิจารณา

- 4.1 กรอบแนวปฏิบัติด้านการคุ้มครองข้อมูลส่วนบุคคลสภาาชาดไทย พ.ศ. ...
- 4.2 ประเด็นหารือเพิ่มเติม

ระเบียบวาระที่ 5 เรื่องอื่นๆ

- 5.1 กำหนดการประชุมครั้งถัดไป

คณะกรรมการคุ้มครองข้อมูลส่วนบุคคลของสภากาชาดไทย
(DATA PROTECTION COMMITTEE: DPC) ครั้งที่ 2



ระเบียบวาระที่ 1 : เรื่องประธานแจ้งที่ประชุมทราบ

คณะกรรมการคุ้มครองข้อมูลส่วนบุคคลของสภากาชาดไทย
(DATA PROTECTION COMMITTEE: DPC) ครั้งที่ 2



ระเบียบวาระที่ 2 เรื่องรับรองรายงานการประชุม ครั้งที่ 1
เมื่อวันที่ 14 กันยายน 2564

ระเบียบวาระที่ 2 เรื่องรับรองรายงานการประชุม ครั้งที่ 1 เมื่อวันที่ 14 กันยายน 2564



สภาาชาดไทย
The Thai Red Cross Society
รายงานการประชุม

คณะกรรมการคุ้มครองข้อมูลส่วนบุคคลของสภาาชาดไทย
(Data Protection Committee: DPC) ครั้งที่ 1
ในวันที่ 14 กันยายน 2564 เวลา 14:00 – 16:30 น.
ผ่าน Application Zoom

รายนามผู้มาประชุม

1. ดร.ศักดิ์ เสกขุนทด เจ้าหน้าที่คุ้มครองข้อมูลส่วนบุคคลของสภาาชาดไทย	ที่ปรึกษา
2. นายอนุวัฒน์ จงยงค์ ผู้อำนวยการสำนักงานตรวจสอบ	ที่ปรึกษา
3. คุณหญิงชฎา วัฒนศิริธรรม เหรัญญิกสภาาชาดไทย	ประธานกรรมการ
4. นางสาวพรรณพร คงยิ่งยง ผู้อำนวยการกลุ่มงานกลยุทธ์องค์กร	กรรมการ
5. นางชนิษฐา หงสประภาส ผู้อำนวยการสำนักงานบริหารทรัพยากรบุคคล	กรรมการ
6. นางทิพจุฑา เพิ่มชาติ รองผู้อำนวยการฯ แทนผู้อำนวยการสำนักงานการคลัง	กรรมการ
7. นางสาวสร้อยรัช แซ่ขันดี ผู้อำนวยการสำนักกฎหมาย	กรรมการ
8. ผศ.นพ.กวีรัช ดันติวงษ์ รองผู้อำนวยการโรงพยาบาลจุฬาลงกรณ์ ฝ่ายเทคโนโลยีสารสนเทศ ผู้แทนกลุ่มบริการทางการแพทย์	กรรมการ
9. ดร.ประจิด ลิ้มสายพรหม ผู้ช่วยผู้อำนวยการศูนย์บริการโลหิตแห่งชาติ ด้านเทคโนโลยีสารสนเทศ ผู้แทนกลุ่มบริการโลหิต อวัยวะ และผลิตภัณฑ์ชีววัตถุ	กรรมการ
10. นางสุนิษฐา เพชรดวง ผู้ช่วยผู้อำนวยการสำนักงานบรรเทาทุกข์ฯ (1) ผู้แทนกลุ่มภารกิจกาชาด	กรรมการ

ประชุมคณะกรรมการกำกับดูแลการคุ้มครองข้อมูลส่วนบุคคลของสภาาชาดไทย
(DATA PROTECTION COMMITTEE: DPC) ครั้งที่ 1 | หน้าที่ - 1 -

11. นางสุภาภรณ์ อังชัยสุขศิริ ผู้อำนวยการสำนักบริหารความเสี่ยงและควบคุมภายใน ผู้แทนกลุ่มงานสนับสนุนกลาง	กรรมการ
12. นายบุญรักษ์ สรีคานนท์ ผู้อำนวยการศูนย์เทคโนโลยีสารสนเทศ	กรรมการและเลขานุการ

รายนามผู้เข้าร่วมประชุม

1. ผศ.นพ.ภาณุวัฒน์ ขุติวงศ์ ผู้ช่วยผู้อำนวยการโรงพยาบาลจุฬาลงกรณ์ ด้านเทคโนโลยีสารสนเทศ	โรงพยาบาลจุฬาลงกรณ์
2. นางสาวพรทิพย์ เจริญโพธิ์ ผู้ช่วยผู้อำนวยการสำนักงานบริหารทรัพยากรบุคคล	สำนักงานบริหารทรัพยากรบุคคล
3. นางสาวหัตถกาญจน์ ตระการเจริญสุข ที่ปรึกษาสำนักกฎหมาย	สำนักกฎหมาย
4. นายธนะชัย ลัดกรุด หัวหน้ากลุ่มงานแผนและพัฒนา สภาาชาดไทย	ศูนย์เทคโนโลยีสารสนเทศ สภาาชาดไทย
5. นางสาวทัศนีย์ โพธิ์ทอง เจ้าหน้าที่วิเคราะห์นโยบายและแผน 5 สภาาชาดไทย	ศูนย์เทคโนโลยีสารสนเทศ สภาาชาดไทย
6. นางสาวลัดดี ลิ้มสายหัว เจ้าหน้าที่ระบบงานคอมพิวเตอร์ 5 สภาาชาดไทย	ศูนย์เทคโนโลยีสารสนเทศ สภาาชาดไทย
7. นางสาวบุษบา สุวรรณมณี เจ้าหน้าที่ระบบงานคอมพิวเตอร์ 5 สภาาชาดไทย	ศูนย์เทคโนโลยีสารสนเทศ สภาาชาดไทย
8. นายตุนสรณ์ ปัญญาคำ เจ้าหน้าที่ระบบงานคอมพิวเตอร์ 5 สภาาชาดไทย	ศูนย์เทคโนโลยีสารสนเทศ สภาาชาดไทย

ประชุมคณะกรรมการกำกับดูแลการคุ้มครองข้อมูลส่วนบุคคลของสภาาชาดไทย
(DATA PROTECTION COMMITTEE: DPC) ครั้งที่ 1 | หน้าที่ - 2 -

เริ่มประชุมเวลา 14:00 น.

รายละเอียดการประชุม	มติที่ประชุม/ แนวทางปฏิบัติ
<p>ระเบียบวาระที่ 1 เรื่องประธานแจ้งที่ประชุมทราบ</p> <p>1.1 คำสั่งสภาาชาดไทย ที่ 557/2564 เรื่องแต่งตั้งคณะกรรมการกำกับดูแลการคุ้มครองข้อมูลส่วนบุคคลของ สภาาชาดไทย (Data Protection Committee : DPC)</p> <p>ประธานกรรมการฯ แจ้งให้ที่ประชุมทราบว่า ในวันที่เป็นการประชุมครั้งแรกหลังจากที่ได้แต่งตั้งคณะกรรมการฯ ชุดนี้ขึ้นมาดำเนินการเกี่ยวกับการดูแลการคุ้มครองข้อมูลส่วนบุคคลของสภาาชาดไทย ซึ่งขอให้ฝ่ายเลขานุการฯ นำเสนอรายละเอียดโครงสร้างการกำกับดูแลการคุ้มครองข้อมูลส่วนบุคคลของสภาาชาดไทย ให้ที่ประชุมรับทราบอีกครั้ง</p>	มติที่ประชุมรับทราบ
<p>ระเบียบวาระที่ 2 เรื่องเพื่อทราบ</p> <p>2.1 โครงสร้างการกำกับดูแลการคุ้มครองข้อมูลส่วนบุคคลของสภาาชาดไทย</p> <p>ฝ่ายเลขานุการฯ นำเสนอรายละเอียด โครงสร้างการกำกับดูแลการคุ้มครองข้อมูลส่วนบุคคลของสภาาชาดไทย ดังนี้</p> <p>ในส่วนของคณะกรรมการคุ้มครองข้อมูลส่วนบุคคล สภาาชาดไทย ประกอบด้วยที่ปรึกษา จำนวน 2 ท่าน คือ ดร.ศักดิ์ เสกขุนทด เจ้าหน้าที่คุ้มครองข้อมูลส่วนบุคคลของสภาาชาดไทย และ นายอนุวัฒน์ จงยงค์ ผู้อำนวยการสำนักงานตรวจสอบประธานกรรมการ คือ คุณหญิงชฎา วัฒนศิริธรรม เหรัญญิกสภาาชาดไทย กรรมการประกอบด้วย นางสาวพรรณพร คงยิ่งยง ผู้อำนวยการกลุ่มงานกลยุทธ์องค์กร, นางชนิษฐา หงสประภาส ผู้อำนวยการสำนักงานบริหารทรัพยากรบุคคล, นางสุทธารักษ์ ปัญญา ผู้อำนวยการสำนักงานการคลัง, นางสาวสร้อยรัช แซ่ขันดี ผู้อำนวยการสำนักกฎหมาย, ผู้แทนหลักจาก 4 กลุ่ม คือ ผศ.นพ.กวีรัช ดันติวงษ์ รองผู้อำนวยการโรงพยาบาลจุฬาลงกรณ์ ฝ่ายเทคโนโลยีสารสนเทศ ผู้แทนกลุ่มบริการทางการแพทย์ (DPC-1), ดร.ประจิด ลิ้มสายพรหม ผู้ช่วยผู้อำนวยการศูนย์บริการโลหิตแห่งชาติ ด้านเทคโนโลยีสารสนเทศ ผู้แทนกลุ่มบริการโลหิต อวัยวะ และผลิตภัณฑ์ชีววัตถุ (DPC-2), นางสุนิษฐา เพชรดวง ผู้ช่วยผู้อำนวยการสำนักงานบรรเทาทุกข์ฯ (1) ผู้แทนกลุ่มภารกิจกาชาด (DPC-3), นางสุภาภรณ์ อังชัยสุขศิริ ผู้อำนวยการสำนักบริหารความเสี่ยงและควบคุมภายในผู้แทนกลุ่มงานสนับสนุนกลาง (DPC-4) และนายบุญรักษ์ สรีคานนท์ ผู้อำนวยการศูนย์เทคโนโลยีฯ เป็นกรรมการและเลขานุการ</p> <p>ในปี 2564 เลขานุการสภาาชาดไทย ได้แต่งตั้ง Data Owner คือ ตำแหน่งผู้อำนวยการของแต่ละหน่วยงานและได้ประชุมชี้แจงให้ทุกหน่วยงานรับทราบแล้ว</p>	มติที่ประชุมรับทราบ

ประชุมคณะกรรมการกำกับดูแลการคุ้มครองข้อมูลส่วนบุคคลของสภาาชาดไทย
(DATA PROTECTION COMMITTEE: DPC) ครั้งที่ 1 | หน้าที่ - 3 -

คณะกรรมการคุ้มครองข้อมูลส่วนบุคคลของสภากาชาดไทย
(DATA PROTECTION COMMITTEE: DPC) ครั้งที่ 2



ระเบียบวาระที่ 3 เรื่องเพื่อทราบ

ระเบียบวาระที่ 3 เรื่องเพื่อทราบ

วาระที่ 3.1 เอกสารด้านคุ้มครองข้อมูลส่วนบุคคล สภากาชาดไทย

ประกาศใช้เมื่อวันที่ 1 พฤศจิกายน พ.ศ. 2564 และ ผลการดำเนินการที่ผ่านมา มีดังนี้

ลำดับ	รายการ	สถานะ
1	ระเบียบสภากาชาดไทย ว่าด้วย การคุ้มครองข้อมูลส่วนบุคคล พ.ศ. 2564	เสร็จ
2	ประกาศสภากาชาดไทย เรื่อง นโยบายการคุ้มครองข้อมูลส่วนบุคคลของสภากาชาดไทย พ.ศ. 2564	เสร็จ
3	หนังสือแจ้งการประมวลผลข้อมูลและแบบหนังสือยินยอมสำหรับผู้มาติดต่อเพื่อรับบริการทางการแพทย์ และโรงพยาบาล	เสร็จ
4	หนังสือแจ้งการประมวลผลข้อมูลและแบบหนังสือยินยอมสำหรับผู้มาติดต่อกับศูนย์รับบริจาค และให้การสนับสนุนทางวิทยาศาสตร์และการแพทย์ สภากาชาดไทย	เสร็จ
5	หนังสือแจ้งการประมวลผลข้อมูลและแบบหนังสือยินยอมสำหรับผู้มาติดต่อกับงานบรรเทาทุกข์ อาสาภาษา ยูวกาชาด เหล่ากาชาด อาสาสมัคร การจัดอบรม สว่างคนิเวศ ศูนย์ราชการุณย์ งานด้านสารนิเทศและสื่อสารองค์กร และงานมูลนิธิสงเคราะห์เด็ก	เสร็จ
6	หนังสือแจ้งการประมวลผลข้อมูลและแบบหนังสือยินยอมสำหรับลูกค้า/ผู้ให้บริการของสภากาชาดไทย	เสร็จ
7	หนังสือแจ้งการประมวลผลข้อมูลและแบบหนังสือยินยอมสำหรับผู้สมัครงานและบุคลากรของสภากาชาดไทย	เสร็จ
8	นโยบายคุกกี้ (Cookie Policy)	เสร็จ
9	ข้อตกลงการใช้งาน (Terms of Use)	เสร็จ
10	หนังสือมอบอำนาจ	เสร็จ
11	แบบคำร้องขอใช้สิทธิของเจ้าของข้อมูล	เสร็จ
12	กรอบแนวปฏิบัติด้านการคุ้มครองข้อมูลส่วนบุคคลสภากาชาดไทย	ชี้แจงให้ทุกหน่วยงานทราบ เมื่อวันที่ 28 เมษายน 2565

ระเบียบวาระที่ 3 เรื่องเพื่อทราบ

วาระที่ 3.1 เอกสารด้านคุ้มครองข้อมูลส่วนบุคคล สภากาชาดไทย



ดาวน์โหลดเอกสาร <https://it.redcross.or.th/pdpaforthairedcross/>

ดาวน์โหลดเอกสาร	
1. โครงสร้างการกำกับดูแลการคุ้มครองข้อมูลส่วนบุคคลของสภากาชาดไทย (ขนาด A3)	ดาวน์โหลด
2. คำสั่งแต่งตั้งผู้ดำรงตำแหน่งเจ้าหน้าที่คุ้มครองข้อมูลส่วนบุคคลของสภากาชาดไทย (DPO)	ดาวน์โหลด
3. คำสั่งแต่งตั้งผู้ดำรงตำแหน่งผู้รับผิดชอบข้อมูล (Data Owners)	ดาวน์โหลด
4. คำสั่งแต่งตั้งคณะกรรมการกำกับดูแลการคุ้มครองข้อมูลส่วนบุคคลของสภากาชาดไทย (Data Protection Committee DPC)	ดาวน์โหลด
5. ระเบียบสภากาชาดไทย ว่าด้วย การคุ้มครองข้อมูลส่วนบุคคล พ.ศ. 2564	ดาวน์โหลด
6. ประกาศสภากาชาดไทย เรื่อง นโยบายการคุ้มครองข้อมูลส่วนบุคคลของสภากาชาดไทย พ.ศ. 2564	ดาวน์โหลด PDF ดาวน์โหลด Word
7. หนังสือแจ้งการประมวลผลข้อมูลและแบบหนังสือยินยอม (Privacy Notice)	
7.1 สำหรับผู้มาติดต่อเพื่อรับบริการทางการแพทย์ และโรงพยาบาล	
หนังสือแจ้งการประมวลผลข้อมูลส่วนบุคคล	ดาวน์โหลด PDF ดาวน์โหลด Word
หนังสือยินยอม	ดาวน์โหลด PDF ดาวน์โหลด Word

7.2 สำหรับผู้มาติดต่อกับศูนย์รับบริจาค และให้การสนับสนุนทางวิทยาศาสตร์และการแพทย์ สภากาชาดไทย		
หนังสือแจ้งการประมวลผลข้อมูลส่วนบุคคล	ดาวน์โหลด PDF	ดาวน์โหลด Word
หนังสือยินยอม	ดาวน์โหลด PDF	ดาวน์โหลด Word
7.3 สำหรับผู้มาติดต่อกับงานบรรเทาทุกข์ อาสาภาษา ชุมชนอาสา เหล่ากาชาด อาสาสมัคร การจัดอบรม สว่างคนใจเวศ ศูนย์ราชการุณย์ งานด้านสารสนเทศและสื่อสารองค์กร และงานมูลนิธิสงเคราะห์เด็ก		
หนังสือแจ้งการประมวลผลข้อมูลส่วนบุคคล	ดาวน์โหลด PDF	ดาวน์โหลด Word
หนังสือยินยอม	ดาวน์โหลด PDF	ดาวน์โหลด Word
7.4 สำหรับคู่ค้า/ผู้ให้บริการของสภากาชาดไทย		
หนังสือแจ้งการประมวลผลข้อมูลส่วนบุคคล	ดาวน์โหลด PDF	ดาวน์โหลด Word
หนังสือยินยอม	ดาวน์โหลด PDF	ดาวน์โหลด Word
7.5 สำหรับผู้สมัครงานและบุคลากรของสภากาชาดไทย		
หนังสือแจ้งการประมวลผลข้อมูล	ดาวน์โหลด PDF	ดาวน์โหลด Word
หนังสือยินยอม	ดาวน์โหลด PDF	ดาวน์โหลด Word
8. นโยบายคุกกี้ (Cookie Policy)		
8.1 นโยบายคุกกี้ (Cookie Policy) ฉบับภาษาไทย	ดาวน์โหลด PDF	ดาวน์โหลด Word
9. ข้อตกลงการใช้งาน (Terms of Use)		
9.1 ข้อตกลงการใช้งาน (Terms of Use) ฉบับภาษาไทย	ดาวน์โหลด PDF	ดาวน์โหลด Word
10. แบบคำร้องขอใช้สิทธิของเจ้าของข้อมูล	ดาวน์โหลด PDF	ดาวน์โหลด Word
11. หนังสือมอบอำนาจ	ดาวน์โหลด PDF	ดาวน์โหลด Word
12. กรอบแนวปฏิบัติด้านการคุ้มครองข้อมูลส่วนบุคคล สภากาชาดไทย		
13. แบบฟอร์มการเก็บข้อมูลเชิงกิจกรรมของ PDPA (ไฟล์จาก ดร.ศักดิ์ เสกขุนทด)		ดาวน์โหลด
14. เอกสารเกี่ยวกับการอบรม / ประชุม ที่เกี่ยวข้อง		อยู่ระหว่างการนำเข้าข้อมูล

การเตรียมความพร้อมเพื่อรองรับ พรบ คุ้มครองข้อมูลส่วนบุคคล (PDPA Checklist)

<p><input checked="" type="checkbox"/> <u>๑. Working Group</u> ตั้งคณะกรรมการทำงานร่วม (Working Group) ภายในองค์กร</p> <p><input checked="" type="checkbox"/> <u>๒. Data Map</u> สำรวจกระบวนการของการไหลของข้อมูลในระบบงานต่างๆขององค์กร</p> <p><input checked="" type="checkbox"/> <u>๓. Data Protection Officer</u> พิจารณาแต่งตั้งเจ้าหน้าที่คุ้มครองข้อมูล (DPO) ในองค์กร</p> <p><input checked="" type="checkbox"/> <u>๔. Access PDPA Impact</u> ประเมินหน่วยงานและพิจารณาทบทวนมาตรการในการจัดเก็บข้อมูลภายในองค์กร</p> <p><input checked="" type="checkbox"/> <u>๕. Identify and document the processing actives</u> บันทึกว่าข้อมูลส่วนบุคคลที่เก็บไว้ มีที่มาจากที่ใด ประมวลผลอย่างไร และกิจกรรมอื่นๆที่เกี่ยวข้อง</p> <p><input checked="" type="checkbox"/> <u>๖. Data Catalog / Data Type</u> แยกหมวดหมู่ กำหนดประเภทข้อมูล</p>	<p><input checked="" type="checkbox"/> <u>๗. Lawful Basis</u> ระบุหลักการเบื้องต้นทางกฎหมายในการประมวลผลข้อมูลส่วนบุคคล</p> <p><input checked="" type="checkbox"/> <u>๘. Consent</u> รายงานวิธีการจัดเก็บและจัดการกับข้อมูล ว่าได้รับความยินยอมจากเจ้าของข้อมูล</p> <p><input checked="" type="checkbox"/> <u>๙. Privacy Policy & Guideline</u> จัดทำนโยบายและแนวปฏิบัติในการคุ้มครองข้อมูลส่วนบุคคลต่างๆที่เกี่ยวข้อง</p> <p><input checked="" type="checkbox"/> <u>๑๐. Non-Compliance Issue</u> กำหนดให้มีการตรวจสอบและประเมินความเสี่ยง</p> <p><input checked="" type="checkbox"/> <u>๑๑. Data Security</u> มีมาตรการในการรักษาความมั่นคงปลอดภัยข้อมูลส่วนบุคคลอย่างเหมาะสม ครอบคลุมหลัก CIA</p> <p><input checked="" type="checkbox"/> <u>๑๒. Data Cycle</u> ทบทวนถึงกระบวนการของข้อมูลทั้งหมด เช่น รวบรวมไปถึงทำลาย</p>	<p><input checked="" type="checkbox"/> <u>๑๓. Awareness & Training</u> สร้างความตระหนักถึงความสำคัญในการรักษาความมั่นคงปลอดภัยของข้อมูลส่วนบุคคล</p> <p><input checked="" type="checkbox"/> <u>๑๔. Data Breaches</u> กำหนดให้มีมาตรการที่เหมาะสมกรณีมีเหตุการณ์ละเมิดข้อมูลส่วนบุคคล</p> <p><input checked="" type="checkbox"/> <u>๑๕. Security and Privacy by Design</u> คำนึงถึงความปลอดภัยเป็นหลักในการออกแบบพัฒนาระบบการทำงาน</p> <p><input checked="" type="checkbox"/> <u>๑๖. Physical Security</u> กำหนดให้มีมาตรการสำหรับการใช้อุปกรณ์ภายใต้นโยบายความมั่นคงปลอดภัย</p> <p><input checked="" type="checkbox"/> <u>๑๗. Subject Access Requests</u> กำหนดหน้าที่ความรับผิดชอบของบุคลากรที่เกี่ยวข้องในการเข้าถึงข้อมูลแต่ละระดับชั้น</p> <p><input checked="" type="checkbox"/> <u>๑๘. International & Cross Border Data Transfer</u> มีการจัดทำการคุ้มครองข้อมูลส่วนบุคคลที่เพียงพอ (Adequate Level of Protection) กรณีต้องส่งข้อมูลข้ามประเทศ</p>
--	--	---



Data of Everything
@dataofeverything

ระเบียบวาระที่ 3 เรื่องเพื่อทราบ

วาระที่ 3.3 ตัวอย่างข้อความบนเว็บไซต์

ตามหนังสือเวียนที่ สท.ว. 338/2565 เรื่อง การเตรียมความพร้อมก่อนการประกาศใช้พระราชบัญญัติคุ้มครองข้อมูลส่วนบุคคล พ.ศ.2562

ตามที่สภาวิชาชีพได้ประกาศใช้นโยบายการคุ้มครองข้อมูลส่วนบุคคลของสภาวิชาชีพ พ.ศ. 2564 เมื่อวันที่ 1 พฤศจิกายน 2564 และพระราชบัญญัติคุ้มครองข้อมูลส่วนบุคคล พ.ศ.2562 จะมีผลบังคับใช้ตามกฎหมายในวันที่ 1 มิถุนายน 2565 นี้ เพื่อให้เป็นไปตามประกาศดังกล่าว จึงขอหน่วยงานเตรียมความพร้อมการดำเนินการต่างๆ อาทิ การตรวจสอบเว็บไซต์ของหน่วยงานท่านในส่วนนโยบายการคุ้มครองข้อมูลส่วนบุคคล, นโยบายคุกกี้ (Cookies) และ ข้อตกลงการใช้งาน (Terms of Use) รวมถึงแนวปฏิบัติด้านการคุ้มครองข้อมูลส่วนบุคคล

1. Footer Website ที่ต้องประกาศ ได้แก่ นโยบายการคุ้มครองข้อมูลส่วนบุคคล, นโยบายคุกกี้ (Cookies) และ ข้อตกลงการใช้งาน (Terms of Use)
2. Cookie Consent Banner

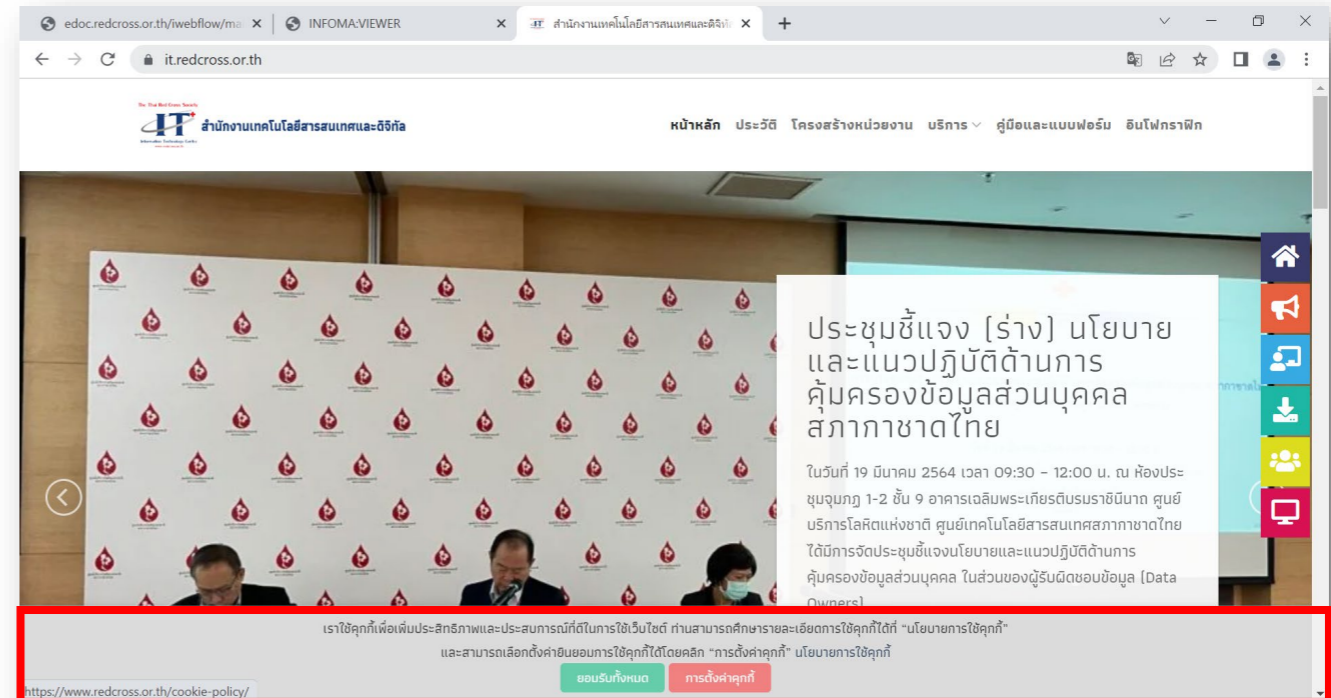
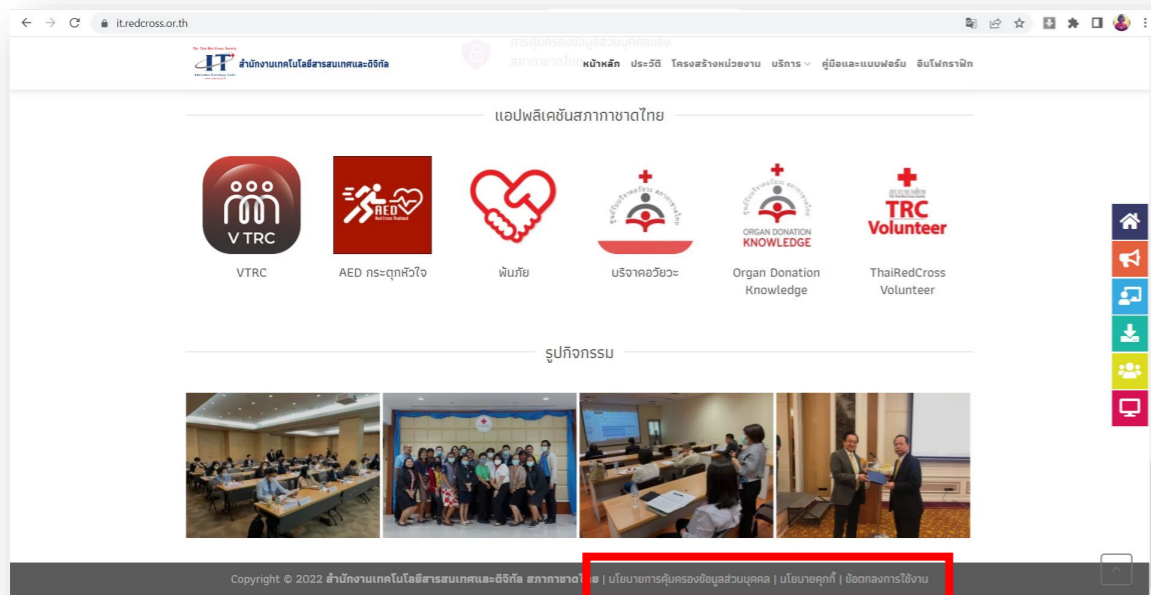

❖ เว็บไซต์ที่สำนักงานเทคโนโลยีสารสนเทศและดิจิทัลให้บริการพื้นที่การใช้งาน Web Hosting

	สำนักงาน/สำนัก/ศูนย์	URL	Hosting	Cookie Policy
		redcross.or.th	INET	✓
		english.redcross.or.th	INET	✓
		intranet.redcross.or.th	Microsoft	
2	โรงพยาบาลจุฬาลงกรณ์	chulalongkornhospital.go.th	ETC	✓
3	โรงพยาบาลสมเด็จพระบรมราชเทวี ณ ศรีราชา	somdej.or.th	INET	✓
4	สถานเสาวภา	saovabha.com	ETC	
5	สำนักงานยูวกาชาด	thaircy.redcross.or.th	INET	
6	สำนักงานอาสาภาค	vb.redcross.or.th	INET	
7	ศูนย์บริการโลหิตแห่งชาติ	blooddonationthai.com	ETC	
8	สำนักงานบรรเทาทุกข์และประชานามัยพิทักษ์	rtrc.in.th	ETC	
9	สำนักงานจัดหารายได้	redcrossfundraising.org	ITD	
10	สถาบันการพยาบาลศรีสวรินทิรา	stin.ac.th	ETC	
11	ศูนย์เวชศาสตร์ฟื้นฟู	rehab.redcross.or.th	INET	
12	สำนักงานการคลัง	finance.redcross.or.th	INET	
13	ศูนย์ดวงตาสภากาชาดไทย	eyebankthai.redcross.or.th	INET	
14	ศูนย์วิจัยโรคเอดส์	th.trcarc.org	ETC	

	สำนักงาน/สำนัก/ศูนย์	URL	Hosting	Cookie Policy
15	มูลนิธิสงเคราะห์เด็กของสภากาชาดไทย	trcch.redcross.or.th	INET	
16	สำนักงานบริหารทรัพยากรบุคคล	hrtrcs.redcross.or.th	INET	
17	สำนักงานบริหาร	adminis.redcross.or.th	INET	✓
18	สำนักงานโภชนาการ สอนจิตรลดา	ncp.redcross.or.th	INET	
19	ศูนย์รับบริจาคอวัยวะ	organdonate.in.th	ETC	
20	สำนักงานจัดการทรัพย์สิน	property.redcross.or.th	INET	
21	สำนักงานเทคโนโลยีสารสนเทศและดิจิทัล	it.redcross.or.th	INET	✓
22	ศูนย์ฝึกอบรมปฐมพยาบาลและสุขภาพอนามัย	training.redcross.or.th	ITD	
23	สำนักงานตรวจสอบ	audit.redcross.or.th	INET	✓
24	สำนักงานบริหารระบบกายภาพ	oim.redcross.or.th	INET	
25	สำนักงานบริหารกิจการเหล่ากาชาด	chapternews.redcross.or.th	INET	✓
26	กลุ่มงานกลยุทธ์องค์กร	strategy.redcross.or.th	ITD	
27	สำนักกฎหมาย		Microsoft	

ปัจจุบันมี 28 website และได้ดำเนินการจัดทำ Cookie Policy จำนวน 8 website

❖ Mobile Application สภากาชาดไทย

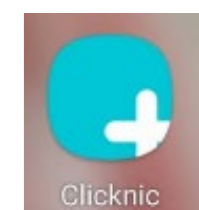

แอปพลิเคชันสภากาชาดไทย

VTRC

AED ระบุทุกหัวใจ

พันภัย

บริจาคอวัยวะ

Organ Donation Knowledge

ThaiRedCross Volunteer

Clicknic

3.4.1 กลุ่มบริการทางการแพทย์ (DPC-1)



รายงานการดำเนินงานตามนโยบาย
พ.ร.บ.ข้อมูลส่วนบุคคล 2562
ของ กลุ่มบริการทางการแพทย์ (DPC-1)

การประชุมคณะกรรมการคุ้มครองข้อมูลส่วนบุคคลของสภาวิชาชีพ
18 พฤษภาคม 2565



DPC-1

กลุ่มบริการทางการแพทย์

1. โรงพยาบาลจุฬาราชกุมาร
2. โรงพยาบาลสมเด็จพระปิยะบุณยศิริ
3. ศูนย์เวชศาสตร์ฟื้นฟู
4. ศูนย์วิจัยโรคเอดส์

- อยู่ระหว่างการแต่งตั้ง **“คณะกรรมการคุ้มครองข้อมูลส่วนบุคคล โรงพยาบาลจุฬาลงกรณ์ สภากาชาดไทย”**

1. ผู้อำนวยการโรงพยาบาลจุฬาลงกรณ์ (ประธาน)
2. รองผู้อำนวยการด้านบริการ
3. ผู้ช่วยผู้อำนวยการด้านสนับสนุนบริการ
4. รองผู้อำนวยการฝ่ายเทคโนโลยีสารสนเทศ / ผู้ช่วยผู้อำนวยการฝ่ายเทคโนโลยีสารสนเทศ
5. ผู้ช่วยผู้อำนวยการด้านการคลัง
6. หัวหน้าฝ่ายเทคโนโลยีสารสนเทศ
7. หัวหน้าตัวแทนจากฝ่ายจัดซื้อจัดจ้าง
8. หัวหน้าฝ่ายกฎหมาย
9. หัวหน้าฝ่ายการเงิน
10. หัวหน้าฝ่ายเวชระเบียน
11. **ที่ปรึกษา (คุณกำพล / คุณชาลี)**

ทำหน้าที่

- สืบค้นและรวบรวมข้อมูล การบันทึก การจัดเก็บ และการทำลาย ข้อมูลทั้งในรูปแบบเอกสารและอิเล็กทรอนิกส์
- ประเมินความเสี่ยงที่เกี่ยวข้องกับการคุ้มครองข้อมูลส่วนบุคคล
- จัดทำมาตรการการควบคุม และแนวทางการป้องกันการคุ้มครองข้อมูลส่วนบุคคล ให้เป็นไปตามกฎหมาย
- ดำเนินการกรณีเกิดปัญหา / ข้อร้องเรียน กรณีเกี่ยวกับข้อมูลส่วนบุคคล

กิจกรรมที่อยู่ระหว่างการดำเนินการ

1. ดำเนินการประชุมทำความเข้าใจกับหัวหน้าฝ่าย / ส่วนงาน เกี่ยวกับนโยบายคุ้มครองข้อมูลส่วนบุคคล
2. ประกาศ “แนวทางปฏิบัติในการรักษาความมั่นคงปลอดภัยสารสนเทศ โรงพยาบาลจุฬาลงกรณ์”
3. จัดทำ RoPA ของส่วนงาน ผ่าน Template กลางที่ปรับจากทางสภาวิชาชีพ
4. ออกประชาสัมพันธ์เกี่ยวกับนโยบายตามสื่อ / ประกาศใน website ของรพ. / Chula Care App / ป้ายสื่อสารภายในรพ
5. ปรับระบบการเข้าถึงข้อมูลของนิสิตแพทย์ / แพทย์ประจำบ้าน
6. ออกแบบระบบในการเก็บบันทึก การรับทราบ + ยอมรับ และบันทึกผล ของผู้มาใช้บริการ
 - สร้างระบบ website กลางในการเก็บข้อมูล (ฐานข้อมูลการรับบริการ + งานวิจัย)
 - ดำเนินการเก็บข้อมูลผ่าน 3 ช่องทาง
 - ✓ Kiosk เมื่อมารับบริการ
 - ✓ Chula Care Application
 - ✓ QR Code ผ่าน website รพ.จุฬาฯ / หน้าจุดบริการต่างๆ / ป้ายสื่อประชาสัมพันธ์

ดำเนินการให้เสร็จสิ้นภายในวันที่ 30 พฤษภาคม 2565

แนวปฏิบัติในการรักษาความมั่นคงปลอดภัยสารสนเทศของโรงพยาบาลจุฬาลงกรณ์ สภาวิชาชีพ

- การควบคุมการเข้าถึงระบบเครือข่ายไร้สาย**
 - ใช้ พ.ศ. ที่ทางโรงพยาบาลกำหนดมาให้เท่านั้น
 - ไม่ใช้ Wi-Fi สาธารณะ
 - ไม่ใช้รหัสอื่นที่มี Username
 - ไม่ทำการโจมตี (Hacking) หรือรบกวน (Jamming) สัญญาณ Wi-Fi
- การใช้งานเครือข่ายสังคมออนไลน์ (Social Network)**
 - ในการใช้งานเครือข่ายสังคมออนไลน์ ผู้ใช้งานต้องไม่เปิดเผยข้อมูลที่สำคัญและเป็นความลับขององค์กร
 - ในการใช้เครือข่ายสังคมออนไลน์ ผู้ใช้งานต้องไม่แสดงความเห็น หรือใช้ข้อความใดๆ ไม่เกี่ยวข้องทำให้เกิดความเสียหายต่อชื่อเสียงขององค์กร
 - ไม่ตรวจสอบข้อความที่ไม่มีตัวตนมาเชื่อถือ หรือไม่มีที่มาหรือข่าวปลอม (Fake News) หรือข่าวที่ถูกบิดเบือนแต่บุคคลอื่น
- การป้องกันและควบคุมการฉ้อโกงแบบอิเล็กทรอนิกส์ (E-Mail)**
 - ห้ามส่งอีเมลที่มีลักษณะเป็นจดหมายขยะ (Spam Mail)
 - ห้ามส่งอีเมลที่มีลักษณะเป็นจดหมายลูกโซ่ (Chain Letter)
 - ห้ามส่งอีเมลที่มีลักษณะเป็นการหลอกลวงหรือลิดรอนของบุคคลอื่น
 - ห้ามส่งอีเมลที่มีรหัสไปรษณีย์บุคคลอื่นโดยเจตนา
 - ไม่ใช้ E-Mail ของทางโรงพยาบาล
- การควบคุมการเข้าถึงระบบปฏิบัติการและ การใช้งานเครื่องคอมพิวเตอร์**
 - คอมพิวเตอร์ต้องทำการติดตั้ง Antivirus และทำการอัปเดตให้ล่าสุด
 - ทำการตั้ง Username และ Password โดยที่ที่ผ่านต้องมีความยาวมากกว่า 10 ตัวอักษร ซึ่งต้องประกอบด้วย ตัวเลข (Numerical character) ตัวอักษรพิมพ์เล็ก (Lower case) ตัวอักษรพิมพ์ใหญ่ (Upper case) และ ตัวอักษรพิเศษ (Special character)
 - ทำการตั้งค่า Screen Saver ของเครื่องคอมพิวเตอร์ตนเองทันทีของการล็อกหน้าจอหลังจากที่ไม่ได้ใช้งานเกินกว่า 30 นาที เพื่อป้องกันบุคคลอื่นมาใช้งานที่เครื่องคอมพิวเตอร์
- การใช้งานอินเทอร์เน็ต**
 - ไม่เข้าเว็บไซต์ที่ผิดศีลธรรม เว็บไซต์ที่มีเนื้อหาเกี่ยวกับการพนันหรือเป็นภัยต่อความมั่นคงของชาติ ศาสนา และพระมหากษัตริย์ หรือเว็บไซต์ที่เป็นภัยต่อสันติภาพและเสถียรภาพของประเทศไทย หรือข้อมูลข่าวสารความเสียหายให้กับองค์กร เป็นต้น
 - ระมัดระวังการดาวน์โหลดโปรแกรมใช้งานจากอินเทอร์เน็ต ซึ่งรวมถึงการดาวน์โหลดการปรับปรุงโปรแกรมต่างๆ ต้องเป็นไปโดยไม่มีลิขสิทธิ์หรือทรัพย์สินทางปัญญา
 - ห้ามใช้อินเทอร์เน็ตขององค์กรเพื่อเล่นโซเชียลมีเดียหรือเป็นบริการส่วนบุคคล

Diagram ภาพรวมการทำงาน Consent Form

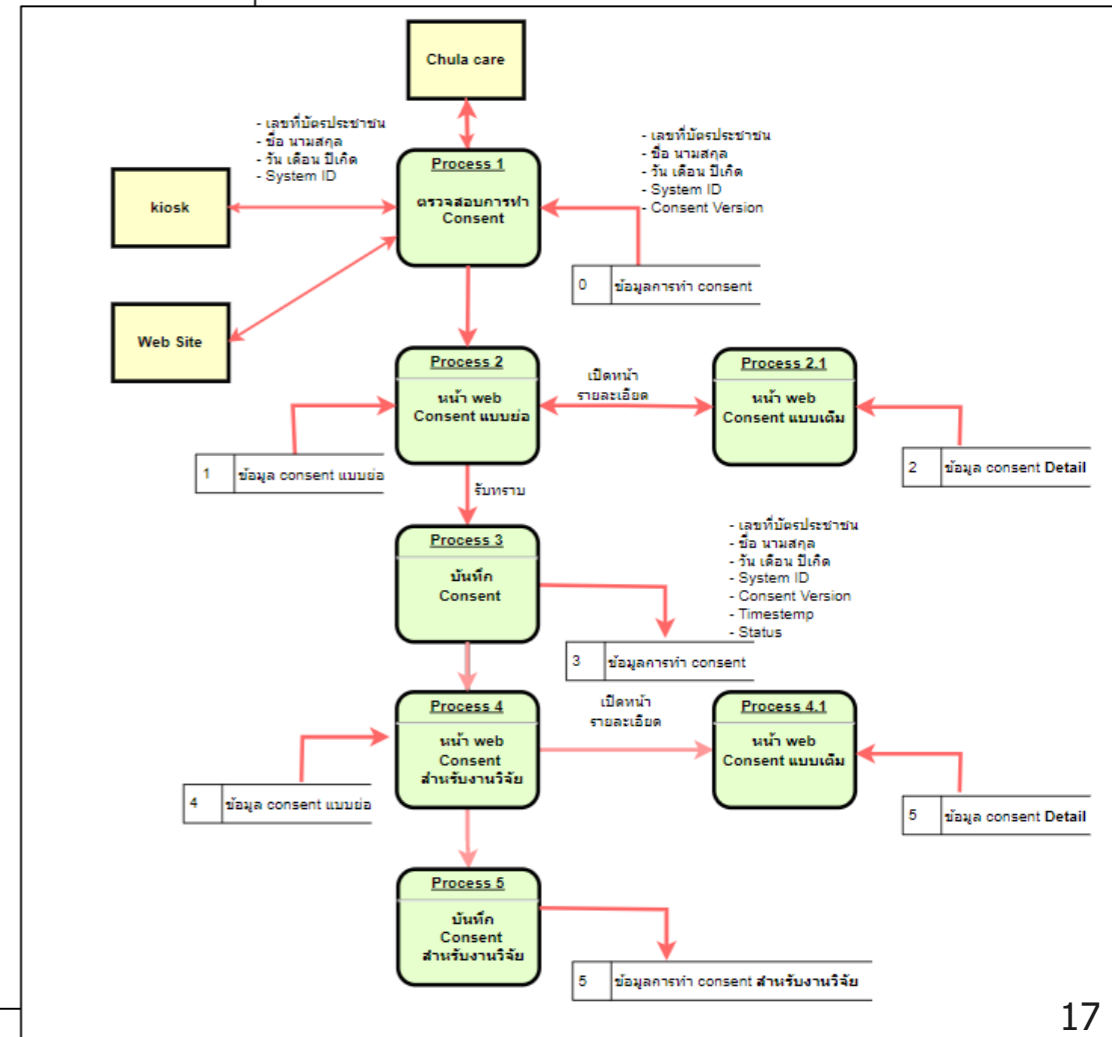
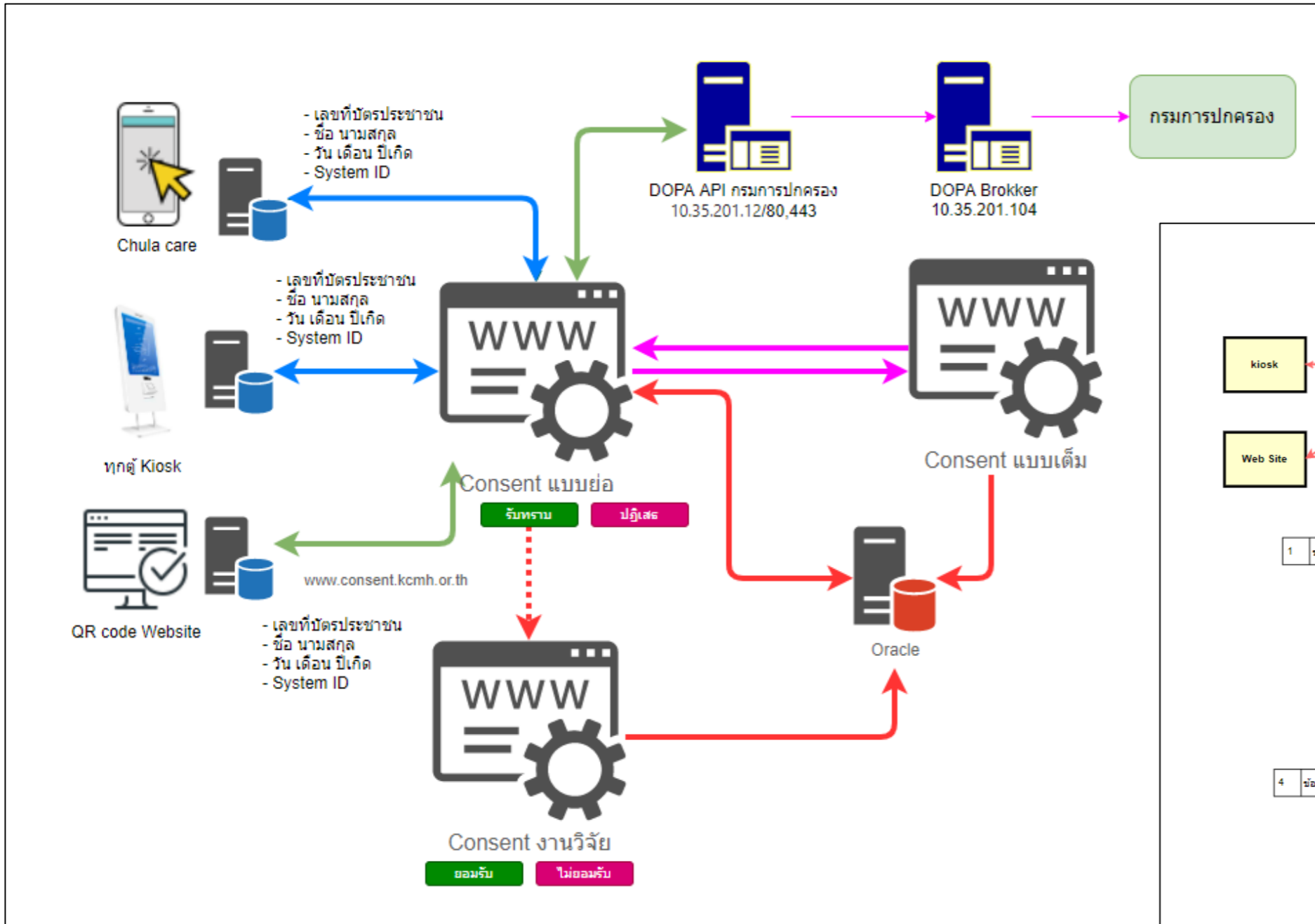

ออกแบบหน้าจอการขอ consent ผ่าน Chula Care Application



การเตรียมความพร้อม การคุ้มครองข้อมูลส่วนบุคคล รพ.สมเด็จพระบรมราชเทวี ณ ศรีราชา

- แต่งตั้ง “คณะกรรมการคุ้มครองข้อมูลส่วนบุคคลและการบริหารจัดการความมั่นคงปลอดภัยสารสนเทศ โรงพยาบาลสมเด็จพระบรมราชเทวี ณ ศรีราชา”

ทำหน้าที่

1. คุ้มครองข้อมูลส่วนบุคคล PDPA (Personal Data Protection) ตาม พ.ร.บ. คุ้มครองข้อมูลส่วนบุคคล พ.ศ. 2562
2. บริหารจัดการความมั่นคงปลอดภัยสารสนเทศ

- แต่งตั้ง “คณะอนุกรรมการดำเนินการด้านข้อมูลส่วนบุคคลของโรงพยาบาล”

(อยู่ภายใต้ คณะกรรมการคุ้มครองข้อมูลส่วนบุคคลและการบริหารจัดการความมั่นคงปลอดภัยสารสนเทศ โรงพยาบาลสมเด็จพระบรมราชเทวี ณ ศรีราชา)

ทำหน้าที่

1. สืบค้นและรวบรวมข้อมูล การบันทึก การจัดเก็บ และการทำลาย ข้อมูลทั้งในรูปแบบเอกสารและอิเล็กทรอนิกส์
2. ประเมินความเสี่ยงที่เกี่ยวข้องกับการคุ้มครองข้อมูลส่วนบุคคล
3. จัดทำมาตรการการควบคุม และแนวทางการป้องกันการคุ้มครองข้อมูลส่วนบุคคล
4. นำเสนอข้อมูลต่อคณะกรรมการ คุ้มครองข้อมูลส่วนบุคคลและการบริหารจัดการความมั่นคงปลอดภัยสารสนเทศ โรงพยาบาล

กิจกรรมที่ทำ

สำรวจและทบทวนข้อมูลที่จัดเก็บในหน่วยงาน ตามแบบฟอร์มสำรวจข้อมูลส่วนบุคคล

- การได้มาซึ่งข้อมูล / ระยะเวลาการจัดเก็บ / วิธีการทำลายข้อมูล / ประเมินความเสี่ยงการเกิดการรั่วไหลของข้อมูล / หาแนวทางแก้ไขความเสี่ยง

- มีการจัดทำ “นโยบายคุ้มครองข้อมูลส่วนบุคคล Data Protection Policy โรงพยาบาลสมเด็จพระบรมราชเทวี ณ ศรีราชา”
- มีการจัดทำ “นโยบายแนวปฏิบัติความมั่นคงปลอดภัยสารสนเทศ โรงพยาบาลสมเด็จพระบรมราชเทวี ณ ศรีราชา”
- ในหน้า website ของ รพ. มีการทำหน้าที่ ความยินยอมในการจัดเก็บข้อมูลของผู้เข้าชม

การเตรียมความพร้อม การคุ้มครองข้อมูลส่วนบุคคล ศูนย์เวชศาสตร์ฟื้นฟู

- ได้ลงประกาศ เรื่องนโยบาย cookies ในหน้าwebsite ของศูนย์ และจะทำlink ไปยังหน้า นโยบายคุ้มครองข้อมูลส่วนบุคคลของสภาวิชาชีพไทย
- สำหรับบุคคลภายนอกที่มาติดต่อ กำลังจัดทำQR Code เพื่อให้scanเข้าไปที่หนังสือ ยินยอมการประมวลผลข้อมูลของสภาวิชาชีพไทย ตามแบบฟอร์มกลางทั้ง4แบบตาม วัตถุประสงค์ของการมาติดต่อที่ทางสำนักงานเทคโนโลยีได้จัดทำขึ้น

การเตรียมความพร้อม การคุ้มครองข้อมูลส่วนบุคคล ศูนย์วิจัยโรคเอดส์

กิจกรรมที่เตรียมและดำเนินการไว้แล้ว

- โครงการความร่วมมือ (โครงการเพื่อการเข้าถึงเป้าหมายและการควบคุมการระบาดของเอชไอวี หรือ Epic) กับองค์กร FHI กิจกรรมที่มีการส่งข้อมูลส่วนบุคคลไปที่องค์กร FHI ได้มีการปรับให้มีการขอ Consent ผู้เข้ารับบริการก่อนส่งข้อมูล และเปลี่ยนข้อมูลการส่งที่สามารถระบุตัวตนได้ จากส่งหมายเลข HN เป็นส่ง Random Code แทน
- มีการติดประกาศหนังสือแจ้งการประมวลผลข้อมูลส่วนบุคคลไว้ที่เว็บไซต์ศูนย์วิจัยโรคเอดส์และบริเวณสถานที่หน้าคลินิกนิรนามเพื่อให้ผู้เข้ารับบริการอ่าน

ปัญหาที่พบจากการดำเนินการ

- การแต่งตั้งกำหนดอำนาจและหน้าที่ของบุคลากร เช่น เจ้าหน้าที่รวบรวมข้อมูล เจ้าหน้าที่เก็บรักษาข้อมูล เจ้าหน้าที่เปิดเผยข้อมูล ฯ ส่วนใหญ่การปฏิบัติงานมีอยู่แล้วแต่ไม่มีการแต่งตั้งอย่างเป็นทางการ
- **จะต้องแต่งตั้งในรูปแบบใด** เนื่องจากมีบุคลากรมีของสภาวิชาชีพเอง และเจ้าหน้าที่ที่จัดจ้างจากภายนอก เช่น จ้างเพื่อมาอยู่เวรคลินิกพิเศษ
- **ไม่แน่ใจการแต่งตั้งกำหนดอำนาจและหน้าที่ของบุคลากรบางตำแหน่ง เช่น เจ้าหน้าที่รับเรื่องร้องเรียนต้องมีการแต่งตั้งหรือไม่ เพราะหน่วยงานไม่มีศูนย์รับเรื่องร้องเรียนเอง**

ข้อเสนอแนะ

- เนื่องจากเจ้าหน้าที่ส่วนใหญ่ของศูนย์วิจัยเป็นเจ้าหน้าที่ปฏิบัติงาน จึงขาดผู้ที่ทำหน้าที่ตรวจสอบ ขอผู้ทำหน้าที่ตรวจสอบการละเมิด หรือการรั่วไหลของข้อมูลเป็นคนของส่วนกลางได้หรือไม่ รวมทั้งการตรวจสอบว่าหน่วยงานได้ดำเนินการครบ

ระเบียบวาระที่ 3 เรื่องเพื่อทราบ

วาระที่ 3.4 ความก้าวหน้าการในเตรียมความพร้อมของแต่ละ Cluster

3.4.2 กลุ่มบริการโลหิต อวัยวะและผลิตภัณฑ์ชีววัตถุ (DPC-2)

ระเบียบวาระที่ 3 เรื่องเพื่อทราบ

วาระที่ 3.4 ความก้าวหน้าการในเตรียมความพร้อมของแต่ละ Cluster

3.4.3 กลุ่มภารกิจกาชาด (DPC-3)

ระเบียบวาระที่ 3 เรื่องเพื่อทราบ

วาระที่ 3.4 ความก้าวหน้าการเตรียมความพร้อมของแต่ละ Cluster

3.4.4 กลุ่มงานสนับสนุนกลาง (DPC-4)

คณะกรรมการคุ้มครองข้อมูลส่วนบุคคลของสภากาชาดไทย
(DATA PROTECTION COMMITTEE: DPC) ครั้งที่ 2



ระเบียบวาระที่ 4 เรื่องเพื่อพิจารณา

ระเบียบวาระที่ 4 เรื่องเพื่อพิจารณา

วาระที่ 4.1 กรอบแนวปฏิบัติด้านการคุ้มครองข้อมูลส่วนบุคคลสภาวิชาชีพ พ.ศ. ...

เพื่อให้การปฏิบัติเป็นไปอย่างถูกต้องรัดกุมตามกฎหมายคุ้มครองข้อมูลส่วนบุคคลและกฎระเบียบของสภาวิชาชีพ พ.ศ. ... อาศัยอำนาจตามความในข้อ 6 (2) แห่งระเบียบสภาวิชาชีพว่าด้วยการคุ้มครองข้อมูลส่วนบุคคล พ.ศ. 2564 และ

“เพื่อให้หน่วยงานสามารถใช้เป็น กรอบแนวปฏิบัติด้านการคุ้มครองข้อมูลส่วนบุคคลได้ โดยเพิ่มเติมให้เหมาะสมตามภารกิจและความจำเป็น”

จึงกำหนดกรอบแนวปฏิบัติการคุ้มครองข้อมูลส่วนบุคคล ดังนี้

- 1) การแต่งตั้งและแบ่งแยกหน้าที่บุคลากรในหน่วยงาน
- 2) วิธีการเก็บรวบรวมข้อมูล และการเปิดเผยข้อมูลส่วนบุคคล
- 3) ระยะเวลาการเก็บข้อมูลส่วนบุคคล การลบ การทำลาย การทบทวน และการตรวจสอบการเก็บข้อมูลส่วนบุคคล
- 4) การรักษาความมั่นคงปลอดภัย
- 5) วิธีการเก็บรวบรวมข้อมูลส่วนบุคคลจากแหล่งอื่นที่มีใช้จากเจ้าของข้อมูลส่วนบุคคลโดยตรง
- 6) สิทธิของเจ้าของข้อมูล วิธีการใช้สิทธิของเจ้าของข้อมูล และการดำเนินการที่ต้องปฏิบัติตามหรือไม่ปฏิบัติตามการใช้สิทธิของเจ้าของข้อมูล
- 7) การดำเนินการ และกระบวนการแจ้งเหตุ กรณีมีการละเมิดข้อมูล หรือข้อมูลรั่วไหล
- 8) การควบคุม กรณีมีการจ้างผู้ประมวลผลข้อมูล (Data Processor)
- 9) บันทึกการประมวลผลข้อมูลส่วนบุคคล (Record of Processing หรือ “RoP”)
- 10) ศูนย์รับเรื่องร้องเรียน

1. ประเด็นการขอความยินยอม กรณีการโอนย้ายข้อมูลผู้ป่วย ไปยังหน่วยงานภายนอก ตามมาตรา 26
2. การขอความยินยอมเก็บข้อมูลผู้มารับบริการฉีดวัคซีน (ผู้ไร้สัญชาติ)
3. การตั้งหน่วยงานเฉพาะ เพื่อดำเนินการด้านการคุ้มครองข้อมูลส่วนบุคคล
4. ประเด็นอื่นๆ

1. ประเด็นการขอความยินยอม กรณีการโอนย้ายข้อมูลผู้ป่วย ไปยังหน่วยงานภายนอก ตามมาตรา 26

มาตรา ๒๖ ห้ามมิให้เก็บรวบรวมข้อมูลส่วนบุคคลเกี่ยวกับเชื้อชาติ เผ่าพันธุ์ ความคิดเห็นทางการเมือง ความเชื่อในลัทธิ ศาสนาหรือปรัชญา พฤติกรรมทางเพศ ประวัติอาชญากรรม ข้อมูลสุขภาพ ความพิการ ข้อมูลสหภาพแรงงาน ข้อมูลพันธุกรรม ข้อมูลชีวภาพ หรือข้อมูลอื่นใด ซึ่งกระทบต่อเจ้าของข้อมูลส่วนบุคคลในทำนองเดียวกันตามที่คณะกรรมการประกาศกำหนด โดยไม่ได้รับความยินยอมโดยชัดแจ้งจากเจ้าของข้อมูลส่วนบุคคล เว้นแต่

(๑) เพื่อป้องกันหรือระงับอันตรายต่อชีวิต ร่างกาย หรือสุขภาพของบุคคลซึ่งเจ้าของข้อมูลส่วนบุคคลไม่สามารถให้ความยินยอมได้ ไม่ว่าจะด้วยเหตุใดก็ตาม

(๒) เป็นการดำเนินกิจกรรมโดยชอบด้วยกฎหมายที่มีการคุ้มครองที่เหมาะสมของมูลนิธิ สมาคม หรือองค์กรที่ไม่แสวงหากำไรที่มีวัตถุประสงค์เกี่ยวกับการเมือง ศาสนา ปรัชญา หรือสหภาพแรงงาน ให้แก่สมาชิก ผู้ซึ่งเคยเป็นสมาชิก หรือผู้ซึ่งมีการติดต่ออย่างสม่ำเสมอกับมูลนิธิ สมาคม หรือองค์กรที่ไม่แสวงหากำไรตามวัตถุประสงค์ดังกล่าวโดยไม่ได้เปิดเผยข้อมูลส่วนบุคคลนั้นออกไปภายนอกมูลนิธิ สมาคม หรือองค์กรที่ไม่แสวงหากำไรนั้น

(๓) เป็นข้อมูลที่เปิดเผยต่อสาธารณะด้วยความยินยอมโดยชัดแจ้งของเจ้าของข้อมูลส่วนบุคคล

(๔) เป็นการจำเป็นเพื่อการก่อตั้งสิทธิเรียกร้องตามกฎหมาย การปฏิบัติตามหรือการใช้สิทธิ

การยกขึ้นต่อสู้สิทธิเรียกร้องตามกฎหมาย

เป็นการปฏิบัติตามกฎหมายเพื่อให้บรรลุวัตถุประสงค์เกี่ยวกับ

การป้องกันหรืออาชีวเวชศาสตร์ การประเมินความสามารถในการทำงานของ การแพทย์ การให้บริการด้านสุขภาพหรือด้านสังคม การรักษาทางการแพทย์ ระบบและการให้บริการด้านสังคมสงเคราะห์ ทั้งนี้ ในกรณีที่ไม่ใช่การปฏิบัติ บุคคลนั้นอยู่ในความรับผิดชอบของผู้ประกอบอาชีพหรือวิชาชีพหรือผู้มีหน้าที่ ว่าเป็นความลับตามกฎหมาย ต้องเป็นการปฏิบัติตามสัญญาระหว่างเจ้าของ อบรมวิชาชีพทางการแพทย์

หรือสาธารณสุขด้านการสาธารณสุข เช่น การป้องกันด้านสุขภาพจากโรคติดต่อ เจตติดต่อหรือแพร่เข้ามาในราชอาณาจักร หรือการควบคุมมาตรฐานหรือคุณภาพ รื่องมือแพทย์ ซึ่งได้จัดให้มีมาตรการที่เหมาะสมและเจาะจงเพื่อคุ้มครองสิทธิ บุคคลส่วนบุคคลโดยเฉพาะการรักษาความลับของข้อมูลส่วนบุคคลตามหน้าที่หรือ

หรือแรงงาน การประกันสังคม หลักประกันสุขภาพแห่งชาติ สวัสดิการเกี่ยวกับ ติตามกฎหมาย การคุ้มครองผู้ประสบภัยจากรถ หรือการคุ้มครองทางสังคม วนบุคคลเป็นสิ่งจำเป็นในการปฏิบัติตามสิทธิหรือหน้าที่ของผู้ควบคุมข้อมูล ลส่วนบุคคล โดยได้จัดให้มีมาตรการที่เหมาะสมเพื่อคุ้มครองสิทธิขั้นพื้นฐาน ้อมูลส่วนบุคคล

หรือวิจัยทางวิทยาศาสตร์ ประวัติศาสตร์ หรือสถิติ หรือประโยชน์สาธารณะอื่น วัตถุประสงค์ดังกล่าวเพียงเท่าที่จำเป็นเท่านั้น และได้จัดให้มีมาตรการ ธิขั้นพื้นฐานและประโยชน์ของเจ้าของข้อมูลส่วนบุคคล ตามที่คณะกรรมการ

(๕) เป็นการจำเป็นสำหรับสาธารณะที่สำคัญ โดยได้จัดให้มีมาตรการที่เหมาะสมเพื่อคุ้มครอง สิทธิขั้นพื้นฐานและประโยชน์ของเจ้าของข้อมูลส่วนบุคคล

วาระที่ 4.2 ประเด็นหารือเพิ่มเติม

2. การขอความยินยอมเก็บข้อมูลผู้มารับบริการฉีดวัคซีน (ผู้ไร้สัญชาติ)

ภาคผนวก 8 แบบคัดกรองและใบยินยอมรับบริการวัคซีนโควิด 19

แบบคัดกรองและใบยินยอมรับบริการวัคซีนโควิด 19

รหัสที่ใช้สร้าง CID.....Passport No.(ถ้ามี).....		CID ที่สร้างได้.....สัญชาติ.....	
ชื่อ-นามสกุล..... อายุ.....ปี วัน/เดือน/ปีเกิด.....		น้ำหนัก.....ส่วนสูง.....อุณหภูมิ.....ความดันโลหิต.....ชีพจร.....หายใจ.....	
เบอร์โทรศัพท์.....ที่อยู่.....			
<p>กรุณาทำเครื่องหมาย ✓ ในช่องตามความเป็นจริง เพื่อเจ้าหน้าที่จะได้พิจารณาว่า ท่านสามารถฉีดวัคซีน ได้หรือไม่ หากมีข้อสงสัย โปรดสอบถามเจ้าหน้าที่</p>			
รายละเอียด		ใช่	ไม่ใช่
1	คุณมีอายุต่ำกว่า 18 ปี		
2	คุณเคยมีประวัติแพ้ วัคซีนโควิด 19 หรือส่วนประกอบของวัคซีนโควิด 19 หรือมีปฏิกิริยาจากการฉีดครั้งก่อน อย่างรุนแรง (พิจารณาให้วัคซีนโควิด 19 ชนิดอื่นแทน)		
3	คุณได้ตรวจพบเชื้อโควิด 19 ในช่วง 3 เดือน ที่ผ่านมา		
4	คุณมีโรคประจำตัวที่รุนแรงที่อาการยังไม่คงที่ ไม่สามารถควบคุมอาการของโรคได้ เช่น โรคหัวใจ โรคทางระบบประสาท และโรคอื่นๆที่เพิ่งจะมีอาการกำเริบ ยกเว้นแพทย์ผู้ดูแลเป็นประจำได้ประเมินแล้วว่าให้วัคซีนได้ (ผู้ที่มีโรคประจำตัวเหล่านี้ ควรปรึกษาแพทย์ก่อนรับวัคซีน)		
5	คุณอยู่ระหว่างตั้งครรภ์ ที่มีอายุครรภ์ น้อยกว่า 12 สัปดาห์		
6	คุณมีความเจ็บป่วยที่ต้องอยู่ในโรงพยาบาลหรือเพิ่งออกจากโรงพยาบาลมาไม่เกิน 14 วัน (ยกเว้นแพทย์ให้ความเห็นว่าสามารถรับวัคซีนได้)		
7	คุณกำลังมีอาการป่วยไม่สบายใดๆ (ควรรักษาให้หายป่วยก่อน)		
8	คุณได้รับวัคซีนใดๆ มาก่อนในช่วง 14 วันหรือไม่ คุณได้รับวัคซีนโรคหัด หรืออีสุกอีใส มาก่อนในช่วง 1 เดือน หรือไม่ (ควรฉีดวัคซีนป้องกันโควิด 19 ห่างจากวัคซีนอื่นอย่างน้อย 14 วัน แต่ถ้าเป็นวัคซีนเข็มมีชีวิต ต้องห่างกัน 1 เดือน)		
9	คุณมีความกังวลใจมากในการรับวัคซีนโควิด 19 (ขอให้รับคำปรึกษาจากแพทย์หรือบุคลากรทางการแพทย์ เพื่อทำความเข้าใจและคลายความกังวลก่อนรับวัคซีนโควิด 19)		

ท่านได้ทำความเข้าใจในข้อคำถาม และ ให้ข้อมูลที่เป็นจริงเกี่ยวกับสุขภาพของท่าน แก่เจ้าหน้าที่ผู้ให้บริการฉีดวัคซีน

วัคซีนมีประสิทธิภาพป้องกันการเจ็บป่วยจากโรคโควิด 19 ได้ในระดับสูง และสามารถช่วยลดความรุนแรงของโรคได้ วัคซีนอาจป้องกันโรคแบบไม่รุนแรง หรือ ไม่มีอาการไม่ได้ ท่านจึงยังอาจจะติดเชื้อไวรัสโคโรนา 2019 ได้

ดังนั้น ท่านจึงจำเป็นต้องปฏิบัติตามคำแนะนำและมาตรการอื่นๆ ตามที่ศูนย์บริหารสถานการณ์แพร่ระบาดของโรคติดเชื้อไวรัสโคโรนา 2019 คณะกรรมการโรคติดต่อจังหวัด และกระทรวงสาธารณสุขกำหนด เช่น สวมหน้ากากอนามัย เว้นระยะห่าง หมั่นล้างมือ ลงทะเบียนเมื่อเข้าไปยังสถานที่ เป็นต้น

วัคซีนโควิด 19 อาจมีผลข้างเคียงเช่นเดียวกับวัคซีนและยาอื่นๆ ซึ่งเป็นเหตุการณ์ไม่พึงประสงค์ภายหลังได้รับการสร้างเสริมภูมิคุ้มกันโรค โดยอาการข้างเคียงจากการฉีดวัคซีนที่อาจพบได้ เช่น ไข้ หนาวสั่น ปวด บวม รอยแดง บริเวณที่ฉีด ปวดหัว ปวดเมื่อยตามกล้ามเนื้อ ปวดข้ออ่อนเพลีย เหนื่อยล้า คลื่นไส้ อาเจียน ต่อมามีตัวงอแขนข้างที่ฉีดวัคซีนบวม เป็นต้น

หากคุณมีอาการภายหลังได้รับวัคซีนที่รุนแรง โปรดไปพบแพทย์ทันที

หมายเหตุ

ทีมแพทย์ผู้ให้บริการฉีดวัคซีนป้องกันโควิด-19 ได้อธิบายข้อดี-ข้อเสีย ภาวะแทรกซ้อนที่อาจเกิดขึ้นภายหลังการฉีดวัคซีนดังกล่าว ถึงแม้ว่าทางทีมแพทย์อาจไม่สามารถอธิบายถึงภาวะแทรกซ้อนทั้งหมดได้และทีมแพทย์ได้ตอบคำถามของข้าพเจ้าจนเป็นที่พอใจ ข้าพเจ้ารับทราบและเข้าใจเป็นอย่างดีและยินยอมรับการฉีดวัคซีน หากมีผลแทรกซ้อนใดๆ ที่อาจเกิดขึ้นภายหลังการได้รับการฉีดวัคซีนป้องกันโควิด-19 ข้าพเจ้าจะไม่เอาผิดหรือฟ้องร้องใดๆ กับหน่วยที่ให้บริการฉีดวัคซีนป้องกันโควิด-19 ของสภากาชาดไทย

ข้าพเจ้ายินยอมให้เก็บภาพใบหน้าหรือภาพมาตามตาของข้าพเจ้า เพื่อใช้ประโยชน์ด้านการแพทย์และสาธารณสุขเท่านั้น

ข้าพเจ้าได้รับทราบข้อมูลและได้ทำความเข้าใจเกี่ยวกับวัคซีนโควิด 19 เป็นที่เรียบร้อยแล้วและรับรองว่าข้อมูลเป็นความจริงโดยข้าพเจ้า

ยินยอมฉีดวัคซีนโควิด 19

ไม่ยินยอมฉีดวัคซีนโควิด 19

ลงชื่อ..... ผู้รับบริการวัคซีนหรือผู้แทนโดยชอบธรรม

ลงชื่อ.....เจ้าหน้าที่ผู้ให้บริการ

วันที่/...../.....

วันที่/...../.....

3. การตั้งหน่วยงานเฉพาะ เพื่อดำเนินการด้านการคุ้มครองข้อมูลส่วนบุคคล

4. ประเด็นอื่นๆ

คณะกรรมการคุ้มครองข้อมูลส่วนบุคคลของสภากาชาดไทย
(DATA PROTECTION COMMITTEE: DPC) ครั้งที่ 2



ระเบียบวาระที่ 5 เรื่องอื่น ๆ

ระเบียบวาระที่ 5 เรื่องเพื่อพิจารณา

5.1 กำหนดการประชุมครั้งต่อไป

วันที่ xx สิงหาคม 2565 เวลา 10:00 – 12:00 น. (ครั้งที่ 3)

จบบริบูรณ์

Back up

7 ฐานการประมวลผลข้อมูล

ตามกฎหมายว่าด้วยการคุ้มครองข้อมูลส่วนบุคคล



พระราชบัญญัติคุ้มครองข้อมูลส่วนบุคคล พ.ศ.2562 กำหนดให้ "การประมวลผลข้อมูล" หมายถึง การดำเนินการใด ๆ เกี่ยวกับการเก็บรวบรวม ใช้ และเปิดเผยข้อมูลส่วนบุคคล โดยจะทำได้ ยกเว้น เจ้าของข้อมูลส่วนบุคคลจะได้ออกความยินยอม หรือเว้นแต่ข้อยกเว้นตาม PDPA หรือกฎหมายอื่น กำหนดให้สามารถปฏิบัติได้ภายใต้ฐานกฎหมายที่เหมาะสม 7 ฐาน ดังนี้



ระเบียบวาระที่ 3 เรื่องเพื่อทราบ

วาระที่ 3.1 เอกสารด้านคุ้มครองข้อมูลส่วนบุคคล สภากาชาดไทย

3.1.1 ระเบียบสภากาชาดไทย ว่าด้วย การคุ้มครองข้อมูลส่วนบุคคล พ.ศ. 2564

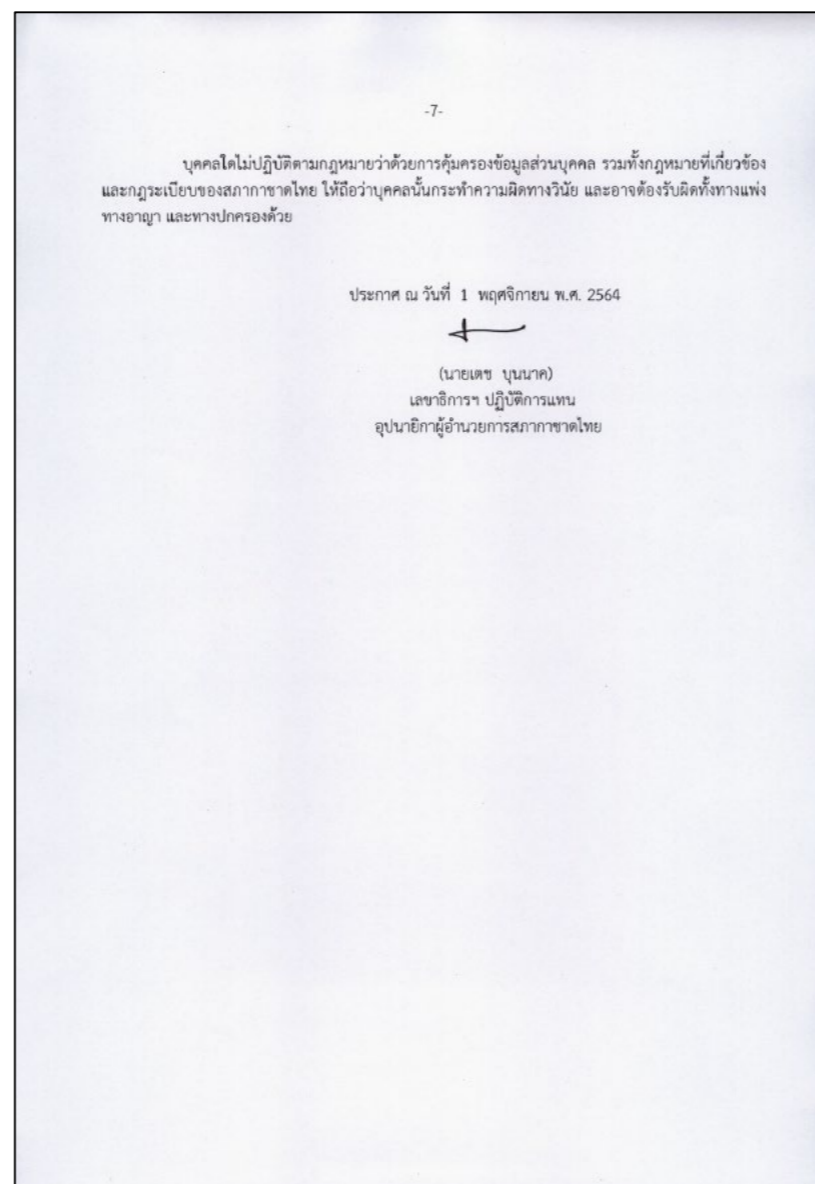
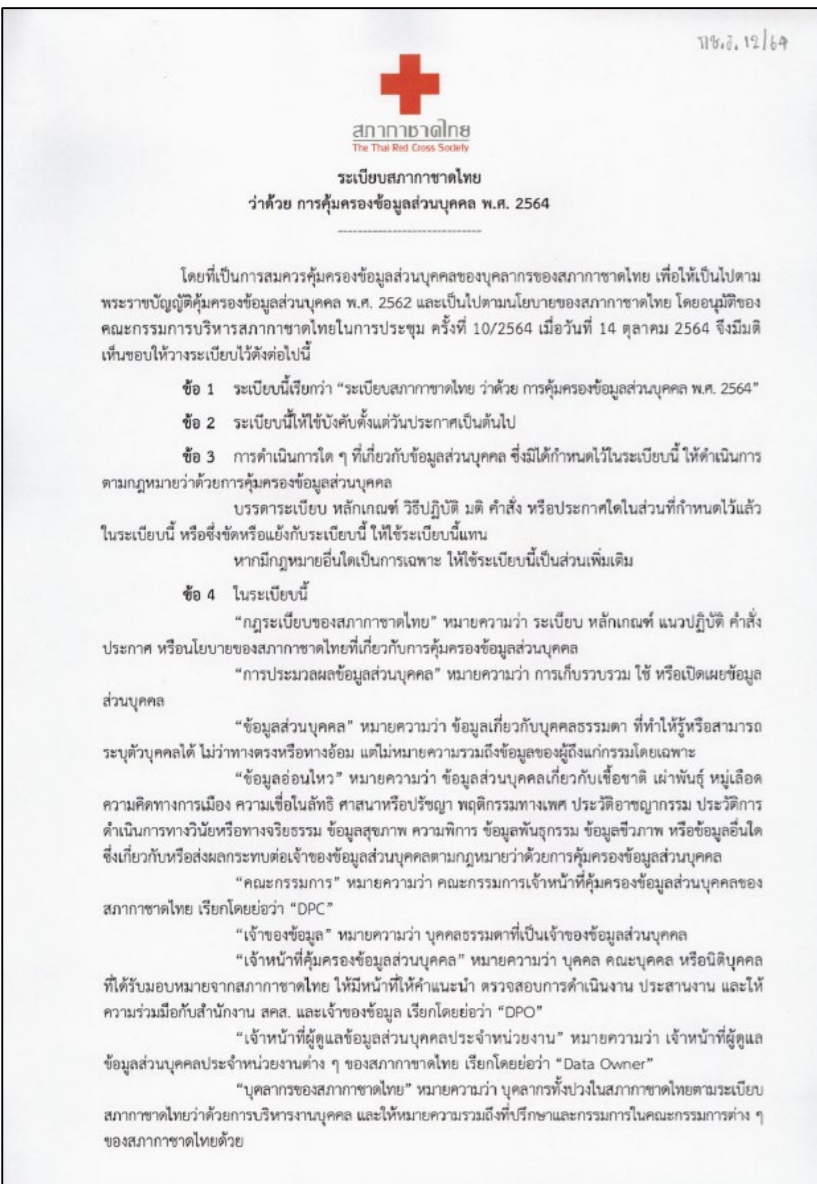

หัวข้อในเอกสาร ดังนี้

- หมวด 1 หน้าที่และความรับผิดชอบ
- หมวด 2 การประมวลผลข้อมูลส่วนบุคคล
- หมวด 3 วินัยและความรับผิดชอบตามกฎหมาย

36

ระเบียบวาระที่ 3 เรื่องเพื่อทราบ

วาระที่ 3.1 เอกสารด้านคุ้มครองข้อมูลส่วนบุคคล สภากาชาดไทย

3.1.2 ประกาศสภากาชาดไทย เรื่อง นโยบายการคุ้มครองข้อมูลส่วนบุคคลของสภากาชาดไทย พ.ศ. 2564



สภากาชาดไทย
The Thai Red Cross Society
ประกาศสภากาชาดไทย

เรื่อง นโยบายการคุ้มครองข้อมูลส่วนบุคคลของสภากาชาดไทย พ.ศ. 2564

สภากาชาดไทย เป็นองค์กรสาธารณกุศลระดับชาติมีการดำเนินการเพื่อมนุษยธรรม ตามหลักการสากล เป็นองค์กรที่มีลักษณะเป็นพลวัติ และนวัตกรรม โดยมีวิสัยทัศน์ที่จะก้าวไปข้างหน้าสู่ความเป็นเลิศ เป็นไปตามคติทัศน์ ซึ่งสภากาชาดไทยมีพันธกิจหลักอยู่ 4 กลุ่ม ดังนี้

1. การบริการทางการแพทย์และสุขภาพอนามัย
2. การบรรเทาทุกข์ผู้ประสบภัย
3. การบริการโลหิต
4. การส่งเสริมคุณภาพชีวิต

เนื่องจากสภากาชาดไทยมีกิจกรรมและให้บริการต่าง ๆ อาทิ การรับบริจาค การช่วยเหลือผู้ประสบภัย การส่งเสริมคุณภาพชีวิตผู้สูงอายุ เด็กและเยาวชน การให้บริการทางการแพทย์ การรับสมัครอาสาสมัคร เป็นต้น ซึ่งกิจกรรมและการให้บริการในสังกัดสภากาชาดไทย จะจัดให้มีการดำเนินการต่าง ๆ เพื่อคุ้มครองข้อมูลส่วนบุคคล บนหลักการที่กำหนดไว้ตามนโยบายฯ ฉบับนี้ เว้นแต่บางกิจกรรมและการบริการอื่นใด ที่มีการกำหนดและประกาศนโยบายการคุ้มครองข้อมูลส่วนบุคคลไว้เป็นการเฉพาะ ซึ่งท่านสามารถอ่านและทำความเข้าใจได้ตามประกาศที่ เว็บไซต์ หรือในเอกสารแยกตามประเภทกิจกรรมหรือบริการของสภากาชาดไทย

1. ขอบเขตและการบังคับใช้
นโยบายการคุ้มครองข้อมูลส่วนบุคคลฉบับนี้ ใช้บังคับกับสภากาชาดไทย บุคลากรของสภากาชาดไทย และบุคคลที่เกี่ยวข้องกับการดำเนินการใด ๆ เช่น การเก็บรวบรวม บันทึกลง จัดระบบ ทำโครงสร้าง เก็บรักษา ปรับปรุง เปลี่ยนแปลง กู้คืน ใช้ เผยแพร่ ส่งต่อ เผยแพร่ โอน ผสมเข้าด้วยกัน ลบ ทำลาย กับข้อมูลส่วนบุคคล ตามกฎหมายคุ้มครองข้อมูลส่วนบุคคลที่บังคับใช้ในปัจจุบัน หรือที่จะมีการแก้ไขเป็นครั้งคราว

สภากาชาดไทยมีความมุ่งมั่นเสมอมาในการให้ความสำคัญกับการคุ้มครองข้อมูลส่วนบุคคล การส่งเสริมสิทธิในข้อมูลส่วนบุคคล การควบคุมการใช้ข้อมูล และการป้องกันการรั่วไหลของข้อมูลส่วนบุคคล ด้วยความรับผิดชอบต่องสังคม นโยบายฉบับนี้ได้จัดทำขึ้น เพื่อให้เกิดความเชื่อมั่นและได้รับความไว้วางใจจากท่าน ในการดำเนินการจัดการข้อมูลส่วนบุคคลของท่านอย่างเหมาะสม และมีมาตรการรักษาความปลอดภัยข้อมูลส่วนบุคคลตามที่กฎหมายกำหนด เพื่อให้เป็นไปตามมาตรฐานที่ใช้กันทั้งในและต่างประเทศ
2. การประมวลผลข้อมูลส่วนบุคคล
2.1 สภากาชาดไทยจะเก็บรวบรวมข้อมูล ใช้ และเปิดเผยข้อมูลส่วนบุคคลของท่านตามที่กฎหมายคุ้มครองข้อมูลส่วนบุคคลอนุญาตให้ทำได้ โดยท่านสามารถตรวจสอบวัตถุประสงค์ของการใช้ การเปิดเผยข้อมูลส่วนบุคคล และประเภทข้อมูลซึ่งสภากาชาดไทยเก็บรวบรวมจากหนังสือแจ้งการประมวลผลข้อมูลส่วนบุคคลของแต่ละกิจกรรมของสภากาชาดไทย ซึ่งท่านได้เข้าร่วมไว้กับสภากาชาดไทย ตามช่องทางกิจกรรมดังนี้

 - 2.1.1 งานบริการทางการแพทย์และโรงพยาบาล
รายละเอียดหนังสือแจ้งการประมวลผลข้อมูลสำหรับกิจกรรมนี้ (ตามเอกสารแนบ)
 - 2.1.2 งานบรรเทาทุกข์ อาสาสมัคร และการจัดอบรม
รายละเอียดหนังสือแจ้งการประมวลผลข้อมูลสำหรับกิจกรรมนี้ (ตามเอกสารแนบ)
 - 2.1.3 ศูนย์รับบริจาค และให้การสนับสนุนทางวิทยาศาสตร์และการแพทย์
รายละเอียดหนังสือแจ้งการประมวลผลข้อมูลสำหรับกิจกรรมนี้ (ตามเอกสารแนบ)

-5-

ส่งถึง: สภากาชาดไทย
เจ้าหน้าที่คุ้มครองข้อมูลส่วนบุคคล
อาคารเทิดพระเกียรติฯ ชั้น 10 เลขที่ 1871 ถนนพระราม 4 แขวงปทุมวัน
เขตปทุมวัน กรุงเทพมหานคร 10330
อีเมล dpo@redcross.or.th โทรศัพท์ 0 2256 4015

หมายเหตุ :

- โปรดระบุนายละเอียดการติดต่อของเจ้าของข้อมูล เมื่อมีการร้องเรียนหรือขอใช้สิทธิเรียกร้อง เพื่อให้สภากาชาดไทย สามารถติดต่อกลับโดยเร็วที่สุด
- สภากาชาดไทย อาจคิดค่าบริการค่าธรรมเนียมสำหรับบริการนี้ขึ้นกับดุลพินิจของสภากาชาดไทยแต่เพียงผู้เดียว โดยอาจมีค่าใช้จ่ายสำหรับการดำเนินการตามคำขอภายใต้ กฎหมายคุ้มครองข้อมูลส่วนบุคคลซึ่งนอกเหนือไปจากค่าขอเกี่ยวกับการเปลี่ยนแปลงข้อมูลส่วนบุคคลของเจ้าของข้อมูล

สภากาชาดไทย อาจมีปรับปรุงนโยบายนี้เป็นครั้งคราว เพื่อให้แน่ใจว่าเนื้อหาจะมีความเหมาะสม และเป็นปัจจุบัน หากสภากาชาดไทย มีการเปลี่ยนแปลงในสาระสำคัญเกี่ยวกับแนวปฏิบัติว่าด้วยการคุ้มครองข้อมูลส่วนบุคคล สภากาชาดไทยจะปรับปรุงและแก้ไขนโยบายฉบับนี้ และแสดงบนเว็บไซต์ของสภากาชาดไทย เพื่อให้ท่านได้ทราบถึงวิธีการที่สภากาชาดไทย เก็บรวบรวม ใช้ จัดการ เปิดเผย และคุ้มครองข้อมูลส่วนบุคคล

ประกาศ ณ วันที่ 1 พฤศจิกายน พ.ศ. 2564

(นายเดช บุญนาค)
เลขาธิการฯ ปฏิบัติการแทน
อุปนายกผู้อำนวยการสภากาชาดไทย

หัวข้อในเอกสาร ดังนี้

1. ขอบเขตและการบังคับใช้
2. การประมวลผลข้อมูลส่วนบุคคล
3. การรักษาความมั่นคงปลอดภัยของข้อมูลส่วนบุคคล
4. การรองรับการใช้สิทธิของเจ้าของข้อมูลส่วนบุคคล
5. การติดต่อกับเรา

ระเบียบวาระที่ 3 เรื่องเพื่อทราบ

วาระที่ 3.1 เอกสารด้านคุ้มครองข้อมูลส่วนบุคคล สภากาชาดไทย

3.1.3 หนังสือแจ้งการประมวลผลข้อมูลและแบบหนังสือยินยอม สำหรับผู้มาติดต่อเพื่อรับบริการทางการแพทย์ และโรงพยาบาล



สภากาชาดไทย
The Thai Red Cross Society

หนังสือแจ้งการประมวลผลข้อมูลส่วนบุคคลและแบบหนังสือยินยอม
(สำหรับผู้มาติดต่อเพื่อรับบริการทางการแพทย์ และโรงพยาบาล)

สภากาชาดไทยในฐานะผู้ควบคุมข้อมูลตามพระราชบัญญัติคุ้มครองข้อมูลส่วนบุคคล พ.ศ. 2562 (“กฎหมายคุ้มครองข้อมูลส่วนบุคคล”) มีหน้าที่ต้องปฏิบัติตามกฎหมายคุ้มครองข้อมูลส่วนบุคคล ซึ่งทำให้การประมวลผลข้อมูลส่วนบุคคล¹ ของเจ้าของข้อมูลซึ่งเป็นบุคคลธรรมดาที่ดำเนินการโดยสภากาชาดไทย จะต้องปฏิบัติให้เป็นไปตามที่กฎหมายคุ้มครองข้อมูลส่วนบุคคลกำหนด รวมถึงการแจ้งข้อมูลให้แก่เจ้าของข้อมูลทราบตามหนังสือฉบับนี้ และการขอความยินยอมจากเจ้าของข้อมูล (บางกรณี) ตามเอกสารแนบหนังสือฉบับนี้

1. การเก็บรวบรวมข้อมูลส่วนบุคคลของเจ้าของข้อมูล

สภากาชาดไทยอาจเก็บรวบรวมข้อมูลส่วนบุคคลของเจ้าของข้อมูล ทั้งโดยทางตรงและทางอ้อมจากข้อมูลที่เจ้าของข้อมูล หรือตัวแทนของเจ้าของข้อมูล ให้อุปกรณ์สภากาชาดไทย หรือผู้มีส่วนเกี่ยวข้องกับเจ้าของข้อมูล หน่วยงานพันธมิตรของสภากาชาดไทย โรงพยาบาลหรือหน่วยงานภายในอื่น ๆ ของสภากาชาดไทย การให้บริการทางโทรศัพท์ บริการทางด้านดิจิทัลต่าง ๆ ของ สภากาชาดไทย รวมถึง การใช้งานเว็บไซต์ การดาวน์โหลดข้อมูลจากแอปพลิเคชัน แพลตฟอร์มออนไลน์ที่เชื่อมต่อได้ เช่น สมาคม องค์การของรัฐ หน่วยงานภาครัฐ องค์กรเอกชน งานสัมมนา งานฝึกอบรม งานออกร้าน ทั้งที่สภากาชาดไทยจัดขึ้นเอง หรือองค์กรภาครัฐ และภาคเอกชนอื่น ๆ รวมไปถึงสื่อสังคมออนไลน์ต่าง ๆ เป็นต้น

2. ประเภทของข้อมูลส่วนบุคคลที่สภากาชาดไทยจัดเก็บ

- ข้อมูลที่สามารถระบุตัวตนได้ วันเดือนปีเกิด เลขบัตรประจำตัวประชาชนของท่าน และครอบครัวของท่าน
- ชื่อ นามสกุล ชื่อเล่น เพศ และข้อมูลอื่นที่สามารถติดต่อได้ เช่น ที่อยู่ อีเมล หมายเลขโทรศัพท์ หมายเลขHN คนใช้ หมายเลขโทรศัพท์มือถือ
- ข้อมูลอ่อนไหวเช่น ศาสนา ข้อมูลสุขภาพรวมถึง ภูมิแพ้ ประวัติการเจ็บป่วย ประวัติการรักษาพยาบาล ประวัติการแพ้หรือแพ้อาหาร ประวัติการพบแพทย์และประวัติการกายภาพบำบัด ความต้องการพิเศษในการรักษาพยาบาล ข้อมูลชีวภาพ เช่น ข้อมูลพันธุกรรม และพฤติกรรมทางเพศ เป็นต้น
- ข้อมูลเพื่อประกอบการวินิจฉัยโรค เช่น ข้อมูลการประสบอุบัติเหตุ พฤติกรรมการใช้ชีวิต การบริโภค หรือพฤติกรรมกรนอน เป็นต้น
- ข้อมูลบัญชีผู้ใช้ เช่น ชื่อผู้ใช้ รหัสผ่าน ที่ใช้เพื่อเข้าถึงเว็บไซต์
- ข้อมูลชี้อินเทอร์เน็ต การแสดงความเห็น การชกถาม การได้ตอบในสื่อสังคมออนไลน์ ความสนใจของท่าน และบริการที่ท่านใช้
- ข้อมูลบัตรเครดิตและบัตรเดบิต ข้อมูลการทำธุรกรรมรวมถึง ราคา วิธีการชำระเงิน และรายละเอียดการชำระเงินอื่น ๆ

¹ การประมวลผลข้อมูล คือ การดำเนินการใด ๆ ซึ่งกระทำต่อข้อมูลส่วนบุคคล ไม่ว่าจะเป็นการเก็บ บันทึก จัดระบบ การเก็บรักษา การเปลี่ยนแปลง ใช้ เปิดเผย หรือส่งต่อข้อมูล แยกแยะ หรือการกระทำอื่นใดเพื่อให้ข้อมูลสามารถใช้งานได้ตามวัตถุประสงค์ของการนำข้อมูลไปใช้

หนังสือยินยอม

(สำหรับผู้มาติดต่อเพื่อรับบริการทางการแพทย์และผู้ป่วยของโรงพยาบาล)

ข้าพเจ้า นาย/นาง/นางสาว (“เจ้าของข้อมูล”) ตกลงยินยอมให้ สภากาชาดไทย ประมวลผลข้อมูลส่วนบุคคลของข้าพเจ้า เพื่อวัตถุประสงค์ตามที่ข้าพเจ้า ได้ทำเครื่องหมาย ไว้ในช่อง “ยินยอม”

วัตถุประสงค์หลัก	รายละเอียดวัตถุประสงค์	ยินยอม
1. เปิดเผยข้อมูลท่านไปให้หน่วยงานหรือพันธมิตรภายนอก สภากาชาดไทย	เปิดเผยข้อมูลศาสนา ข้อมูลสุขภาพ ภูมิแพ้ ประวัติการเจ็บป่วยและประวัติการรักษาพยาบาล ประวัติการแพ้หรือแพ้อาหาร ประวัติการพบแพทย์และประวัติการกายภาพบำบัด ความต้องการพิเศษในการรักษาพยาบาล ข้อมูลชีวภาพ เช่น ข้อมูลพันธุกรรม ของท่าน ไปให้โรงพยาบาลอื่น หน่วยงานหรือจากโรงพยาบาลของสภากาชาดไทย เพื่อให้ท่านได้รับบริการทางการแพทย์ที่เหมาะสมหรือมีประสิทธิภาพขึ้น	<input type="checkbox"/>
2. เพื่อการค้นคว้า วิจัย ทดลอง และพัฒนาผลิตภัณฑ์ทางการแพทย์ หรือการพยาบาล หรือการให้บริการของ สภากาชาดไทย	เก็บรวบรวม ใช้ และเปิดเผย ชื่อ นามสกุล ที่อยู่ หมายเลขโทรศัพท์ เพศ อายุ วัน/เดือน/ปีเกิด อีเมล ข้อมูลสุขภาพ ภูมิแพ้ ประวัติการเจ็บป่วยและประวัติการรักษาพยาบาล ประวัติการแพ้หรือแพ้อาหาร ประวัติการพบแพทย์และประวัติการกายภาพบำบัด ความต้องการพิเศษในการรักษาพยาบาล ข้อมูลชีวภาพ เช่น ข้อมูลพันธุกรรม ของท่าน เพื่อการวิจัยและพัฒนาผลิตภัณฑ์ทางการแพทย์และการให้บริการของสภากาชาดไทย	<input type="checkbox"/>
3. เพื่อติดต่อและแจ้งข่าว ประชาสัมพันธ์ หรือประชาสัมพันธ์	เก็บ รวบรวม ใช้ และเปิดเผย ชื่อ นามสกุล ที่อยู่ หมายเลขโทรศัพท์ เพศ อายุ วัน/เดือน/ปีเกิด อีเมล เพื่อติดต่อและแจ้งข่าวประชาสัมพันธ์กิจกรรมของสภากาชาดไทย ให้กับท่านทราบ เช่น การรับบริจาค การระดมทุน กิจกรรมเพื่อการกุศล หรือกิจกรรมอื่น ๆ ของสภากาชาดไทย ซึ่งรวมถึงการเลือกนำเสนอสื่อ กิจกรรม และบริการต่าง ๆ ของสภากาชาดไทยเพื่อให้สอดคล้องกับความต้องการและความสนใจของท่าน	<input type="checkbox"/>
4. ให้ความยินยอมตามข้อ 1 - ข้อ 3 ข้างต้นทุกข้อ		<input type="checkbox"/>

ข้าพเจ้าได้อ่านและเข้าใจการใช้ข้อมูลส่วนบุคคลของข้าพเจ้าตามที่ระบุไว้ในหนังสือยินยอมฉบับนี้ และได้ลงนามด้วยความสมัครใจ โดยทราบถึงสิทธิในการให้หรือปฏิเสธที่จะให้ความยินยอม รวมถึงสิทธิในการถอนถอนภายหลัง ทั้งนี้ข้าพเจ้าตกลงให้สำเนา ภาพถ่าย หรือการบันทึกในรูปแบบใด ๆ มีผลเป็นหลักฐานยืนยันถึงการให้ความยินยอมของข้าพเจ้าเช่นเดียวกัน

ลงชื่อ _____ เจ้าของข้อมูล

(_____)

วันที่ _____

หัวข้อในเอกสาร ดังนี้

1. การเก็บรวบรวมข้อมูลส่วนบุคคลของเจ้าของข้อมูล
2. ประเภทของข้อมูลส่วนบุคคลที่สภากาชาดไทยจัดเก็บ
3. คຸ້กั
4. ระยะเวลาในการจัดเก็บข้อมูลส่วนบุคคล
5. วัตถุประสงค์ของการประมวลผลข้อมูลส่วนบุคคล
6. ผู้ที่ได้รับการเปิดเผยข้อมูลส่วนบุคคลจาก สภากาชาดไทย
7. มาตรการรักษาความปลอดภัยของข้อมูล
8. สิทธิของเจ้าของข้อมูล
9. หลักเกณฑ์และวิธีการใช้สิทธิของเจ้าของข้อมูล
10. การเข้าถึงข้อมูลและสถานที่ติดต่อ

ระเบียบวาระที่ 3 เรื่องเพื่อทราบ

วาระที่ 3.1 เอกสารด้านคุ้มครองข้อมูลส่วนบุคคล สภากาชาดไทย

3.1.3 หนังสือแจ้งการประมวลผลข้อมูลและแบบหนังสือยินยอม สำหรับผู้มาติดต่อกับศูนย์รับบริจาค และให้การสนับสนุนทางวิทยาศาสตร์ และการแพทย์ สภากาชาดไทย



สภากาชาดไทย
The Thai Red Cross Society

หนังสือแจ้งการประมวลผลข้อมูลส่วนบุคคลและแบบหนังสือยินยอม
(สำหรับผู้มาติดต่อกับศูนย์รับบริจาค และให้การสนับสนุนทางวิทยาศาสตร์และการแพทย์ สภากาชาดไทย)

สภากาชาดไทย ในฐานะผู้ควบคุมข้อมูลตามพระราชบัญญัติคุ้มครองข้อมูลส่วนบุคคล พ.ศ. 2562 (“กฎหมายคุ้มครองข้อมูลส่วนบุคคล”) มีหน้าที่ต้องปฏิบัติตามกฎหมายคุ้มครองข้อมูลส่วนบุคคล ซึ่งทำให้การประมวลผลข้อมูลส่วนบุคคลของเจ้าของข้อมูลซึ่งเป็นบุคคลธรรมดา ที่ดำเนินการโดยสภากาชาดไทย จะต้องปฏิบัติตามที่เป็นไปตามที่กฎหมายคุ้มครองข้อมูลส่วนบุคคลกำหนด รวมถึงการแจ้งข้อมูลให้แก่เจ้าของข้อมูลทราบตามหนังสือฉบับนี้ และขอความยินยอมจากเจ้าของข้อมูล (บางกรณี) ตามเอกสารแนบหนังสือฉบับนี้

1. การเก็บรวบรวมข้อมูลส่วนบุคคลของเจ้าของข้อมูล

สภากาชาดไทยอาจเก็บรวบรวมข้อมูลส่วนบุคคลของเจ้าของข้อมูล ทั้งโดยทางตรงและทางอ้อม จากข้อมูลที่เจ้าของข้อมูล หรือตัวแทนของเจ้าของข้อมูล ให้อุปกรณ์ สภากาชาดไทย หรือผู้มีส่วนเกี่ยวข้องกับเจ้าของข้อมูล หน่วยงานพันธมิตรของสภากาชาดไทย โรงพยาบาลหรือหน่วยงานภายในอื่น ๆ ของสภากาชาดไทย การให้บริการทางโทรศัพท์ บริการทางด้านดิจิทัลต่าง ๆ ของ สภากาชาดไทย รวมถึง การใช้งานเว็บไซต์ การดาวน์โหลดข้อมูลจากแอปพลิเคชัน แหล่งข้อมูลอื่นที่เชื่อถือได้ เช่น สมาคม องค์กรของรัฐ หน่วยงานภาครัฐ องค์กรเอกชน งานสัมมนา งานฝึกอบรม งานออกร้าน ทั้งนี้ สภากาชาดไทย จัดขึ้นเอง หรือองค์กรภาครัฐ และภาคเอกชนอื่น ๆ รวมไปถึงสื่อสังคมออนไลน์ต่าง ๆ เป็นต้น

2. ประเภทของข้อมูลส่วนบุคคลที่สภากาชาดไทยจัดเก็บ

- ข้อมูลที่สามารถระบุตัวตนได้ วันเดือนปีเกิด เลขบัตรประจำตัวประชาชนของท่าน และครอบครัวของท่าน
- ชื่อ นามสกุล ชื่อเล่น เพศ และข้อมูลอื่นที่สามารถติดต่อได้ เช่น ที่อยู่ อีเมล หมายเลขโทรศัพท์ หมายเลขโทรสารมือถือ
- ข้อมูลอ่อนไหว เช่น ศาสนา และข้อมูลสุขภาพรวมถึง ภูมิโรค และประวัติการเจ็บป่วย หรือการรักษาต่าง ๆ เป็นต้น
- ข้อมูลบัญชีผู้ใช้ เช่น ชื่อผู้ใช้ รหัสผ่าน ที่ใช้เพื่อเข้าถึงเว็บไซต์
- ข้อมูลบัญชีสื่อสังคมออนไลน์ การแสดงความคิดเห็น การชกถาม การโต้ตอบในสื่อสังคมออนไลน์ ความสนใจของท่าน และบริการที่ท่านใช้
- ข้อมูลบัตรเครดิตและบัตรเดบิต ข้อมูลการทำธุรกรรมรวมถึง ราคา วิธีการชำระเงิน และรายละเอียดการชำระเงินอื่น ๆ
- ข้อมูลส่วนบุคคลที่ท่านให้สภากาชาดไทยเมื่อท่านได้ติดต่อกับสภากาชาดไทยผ่านช่องทางออนไลน์ต่าง ๆ เช่น ประเภทระบบปฏิบัติการ ประเภทเบราว์เซอร์ การตั้งค่า ประเภทอุปกรณ์ที่ใช้ หรือข้อมูลประเภท Uniform Resource Locator, ที่อยู่ไอพี (IP Address) เป็นต้น

¹ การประมวลผลข้อมูล คือ การดำเนินการใด ๆ ซึ่งกระทำต่อข้อมูลส่วนบุคคล ไม่ว่าจะเป็นการเก็บ บันทึก จัดระบบ การเก็บรักษา การเปลี่ยนแปลง ใช้ เปิดเผย หรือส่งต่อข้อมูล เผยแพร่ หรือการกระทำอื่นใดเพื่อให้ข้อมูลสามารถใช้งานได้ตามวัตถุประสงค์ของการนำข้อมูลไปใช้

หนังสือยินยอม

(สำหรับผู้มาติดต่อกับศูนย์รับบริจาค และให้การสนับสนุนทางวิทยาศาสตร์และการแพทย์ สภากาชาดไทย)
ข้าพเจ้า นาย/นาง/นางสาว (“เจ้าของข้อมูล”) ตกลงยินยอมให้ สภากาชาดไทย ประมวลผลข้อมูลส่วนบุคคลของข้าพเจ้า เพื่อวัตถุประสงค์ตามที่ข้าพเจ้า ได้ทำเครื่องหมาย ไว้ในช่อง “ยินยอม”

	วัตถุประสงค์หลัก	รายละเอียดวัตถุประสงค์	ยินยอม
1.	เพื่อดำเนินการอย่างถูกต้องและปลอดภัย และการให้คำแนะนำเกี่ยวกับการบริจาคของท่าน	เก็บรวบรวม ใช้ และเปิดเผยชื่อ นามสกุล ที่อยู่ หมายเลขโทรศัพท์ เพศ อายุ วันเดือนปีเกิด อีเมล ข้อมูลสุขภาพ ภูมิโรค ประวัติการเจ็บป่วยและประวัติการรักษาพยาบาลของท่าน เพื่อความถูกต้องและปลอดภัยในการดำเนินการบริจาคของท่าน	<input type="checkbox"/>
2.	เพื่อการค้นหา วิจัย พัฒนา และพัฒนาผลิตภัณฑ์ทางการแพทย์ พยาบาล หรือการให้บริการของ สภากาชาดไทย	เก็บรวบรวม ใช้ และเปิดเผยชื่อ นามสกุล ที่อยู่ หมายเลขโทรศัพท์ เพศ อายุ วันเดือนปีเกิด อีเมล ข้อมูลสุขภาพ ภูมิโรค ประวัติการเจ็บป่วยและประวัติการรักษาพยาบาลของท่าน เพื่อการวิจัยและพัฒนาผลิตภัณฑ์ทางการแพทย์และการให้บริการของสภากาชาดไทย	<input type="checkbox"/>
3.	เพื่อติดต่อและแจ้งข่าวประชาสัมพันธ์กิจกรรมของสภา กาศาชาดไทย ให้กับท่าน	เก็บ รวบรวม ใช้ และเปิดเผย ชื่อ นามสกุล ที่อยู่ หมายเลขโทรศัพท์ เพศ อายุ วันเดือนปีเกิด อีเมล เพื่อติดต่อและแจ้งข่าวประชาสัมพันธ์ของสภา กาศาชาดไทย กิจกรรมของสภากาชาดไทยให้กับท่านทราบ เช่น การรับบริจาค การระดมทุน กิจกรรมเพื่อการกุศล หรือกิจกรรมอื่น ๆ ของสภากาชาดไทย ซึ่งรวมถึงการเลือกนำเสนอสื่อ กิจกรรม และบริการต่าง ๆ ของ สภากาชาดไทยเพื่อให้สอดคล้องกับความต้องการและความสนใจของท่าน	<input type="checkbox"/>
4.	ให้ความยินยอมตามข้อ 1 - ข้อ 3 ข้างต้นทุกข้อ		<input type="checkbox"/>

ข้าพเจ้าได้อ่านและเข้าใจถึงการใช้อข้อมูลส่วนบุคคลของข้าพเจ้าตามที่ระบุไว้ในหนังสือยินยอมฉบับนี้ และได้ลงนามด้วยความสมัครใจ โดยทราบถึงสิทธิในการให้หรือปฏิเสธที่จะให้ความยินยอม รวมถึงสิทธิในการเพิกถอนภายหลัง ทั้งนี้ข้าพเจ้าตกลงให้สำเนา ภาพถ่าย หรือการบันทึกในรูปแบบใด ๆ ที่มีผลเป็นหลักฐานยืนยันถึงการให้ความยินยอมของข้าพเจ้าเช่นเดียวกัน

ลงชื่อ _____ เจ้าของข้อมูล
(_____)
วันที่ _____

หัวข้อในเอกสาร ดังนี้

1. การเก็บรวบรวมข้อมูลส่วนบุคคลของเจ้าของข้อมูล
2. ประเภทของข้อมูลส่วนบุคคลที่สภากาชาดไทยจัดเก็บ
3. คู่ก็
4. ระยะเวลาในการจัดเก็บข้อมูลส่วนบุคคล
5. วัตถุประสงค์ของการประมวลผลข้อมูลส่วนบุคคล
6. ผู้ที่ได้รับการเปิดเผยข้อมูลส่วนบุคคลจาก สภากาชาดไทย
7. มาตรการรักษาความปลอดภัยของข้อมูล
8. สิทธิของเจ้าของข้อมูล
9. หลักเกณฑ์และวิธีการใช้สิทธิของเจ้าของข้อมูล
10. การเข้าถึงข้อมูลและสถานที่ติดต่อ

ระเบียบวาระที่ 3 เรื่องเพื่อทราบ

วาระที่ 3.1 เอกสารด้านคุ้มครองข้อมูลส่วนบุคคล สภากาชาดไทย

3.1.3 หนังสือแจ้งการประมวลผลข้อมูลและแบบหนังสือยินยอม สำหรับผู้มาติดต่อบางงานบรรเทาทุกข์ อาสาภาค ยุวกาชาด เหล่ากาชาด อาสาสมัคร การจัดอบรม สว่างคนิเวศ ศูนย์ราชการศูนย์ งานด้านสารนิเทศและสื่อสารองค์กร และงานมูลนิธิสงเคราะห์เด็ก



สภากาชาดไทย
The Thai Red Cross Society

หนังสือแจ้งการประมวลผลข้อมูลส่วนบุคคลและแบบหนังสือยินยอม

(สำหรับผู้มาติดต่อบางงานบรรเทาทุกข์ อาสาภาค ยุวกาชาด เหล่ากาชาด อาสาสมัคร การจัดอบรม สว่างคนิเวศ ศูนย์ราชการศูนย์ งานด้านสารนิเทศและสื่อสารองค์กร และงานมูลนิธิสงเคราะห์เด็ก)

สภากาชาดไทย ในฐานะผู้ควบคุมข้อมูลตามพระราชบัญญัติคุ้มครองข้อมูลส่วนบุคคล พ.ศ. 2562 (“กฎหมายคุ้มครองข้อมูลส่วนบุคคล”) มีหน้าที่ต้องปฏิบัติตามกฎหมายคุ้มครองข้อมูลส่วนบุคคล ส่งเสริมให้การประมวลผลข้อมูลส่วนบุคคล¹ ของเจ้าของข้อมูลซึ่งเป็นบุคคลธรรมดา ที่ดำเนินการโดยสภากาชาดไทย จะต้องปฏิบัติให้เป็นไปตามที่กฎหมายคุ้มครองข้อมูลส่วนบุคคลกำหนด รวมถึงการแจ้งข้อมูลให้แก่เจ้าของข้อมูลทราบตามหนังสือฉบับนี้ และการขอความยินยอมจากเจ้าของข้อมูล (บางกรณี) ตามเอกสารแนบหนังสือฉบับนี้

1. การเก็บรวบรวมข้อมูลส่วนบุคคลของเจ้าของข้อมูล

สภากาชาดไทยอาจเก็บรวบรวมข้อมูลส่วนบุคคลของเจ้าของข้อมูล ทั้งโดยทางตรงและทางอ้อมจากข้อมูลที่เจ้าของข้อมูล หรือตัวแทนของเจ้าของข้อมูล ให้อุปกรณ์ สภากาชาดไทย หรือผู้มีส่วนเกี่ยวข้องกับเจ้าของข้อมูล หน่วยงานพันธมิตรของสภากาชาดไทย โรงพยาบาลหรือหน่วยงานภายในอื่น ๆ ของสภากาชาดไทย การให้บริการทางโทรศัพท์ บริการทางด้านดิจิทัลต่าง ๆ ของ สภากาชาดไทย รวมถึง การใช้งานเว็บไซต์ การดาวน์โหลดข้อมูลจากแอปพลิเคชัน แพลตฟอร์มโซเชียลมีเดียที่เชื่อมต่อได้ เช่น สภาคม องค์กรของรัฐ หน่วยงานภาครัฐ องค์กรเอกชน งานสัมมนา งานฝึกอบรม งานออกงาน ทั้งที่สภากาชาดไทยจัดขึ้นเอง หรือองค์กรภาครัฐ และภาคเอกชนอื่น ๆ รวมไปถึงสื่อสังคมออนไลน์ต่าง ๆ เป็นต้น

2. ประเภทของข้อมูลส่วนบุคคลที่สภากาชาดไทยจัดเก็บ

- ข้อมูลที่สามารถระบุตัวตนได้ ว่าเป็นคนใดเกิด เลขาบัตรประจำตัวประชาชน รูปถ่าย เลขหนังสือเดินทางของท่าอากาศยาน ครอบครัวยุวกาชาด ข้อมูลครอบครัวบุญธรรม หรือผู้อุปการะของท่าน รวมถึงประวัติผู้อุปการะท่าน
- ชื่อ นามสกุล ชื่อเล่น เพศ และข้อมูลอื่นที่สามารถติดต่อได้ เช่น ที่อยู่ อีเมล หมายเลขโทรศัพท์ หมายเลขโทรสารมือถือ
- ข้อมูลอ่อนไหว เช่น เชื้อชาติ ศาสนา ข้อมูลสุขภาพรวมถึง ภูมิโรค ประวัติการเจ็บป่วย ประวัติการรักษาพยาบาล ประวัติการแพ้ยาหรือแพ้อาหาร ประวัติการพบแพทย์และประวัติการกักกันบำบัด ความต้องการพิเศษในการรักษาพยาบาล ข้อมูลชีวภาพ เช่น ข้อมูลพันธุกรรม และพฤติกรรมทางเพศ เป็นต้น
- สภากาชาดไทยอาจเก็บข้อมูลอ่อนไหวของท่าน หากมีความจำเป็นต้องใช้เท่านั้น รวมถึงอาจขอความยินยอมจากท่านเพื่อเก็บข้อมูลอ่อนไหวดังกล่าว
- ข้อมูลบัญชีผู้ใช้ เช่น ชื่อผู้ใช้ รหัสผ่าน ที่ใช้เพื่อเข้าถึงเว็บไซต์
- ข้อมูลบัญชีสื่อสังคมออนไลน์ การแสดงความเห็น การติดตาม การโต้ตอบในสื่อสังคมออนไลน์ ความสนใจของท่าน และบริการที่ท่านใช้
- ข้อมูลที่จำเป็นในการให้ความช่วยเหลือท่าน เช่น ตำแหน่งที่กักทางภูมิศาสตร์ (Geolocation)

¹ การประมวลผลข้อมูล คือ การดำเนินการใด ๆ ซึ่งกระทำต่อข้อมูลส่วนบุคคล ไม่ว่าจะเป็นการเก็บ บันทึก จัดระบบ การเก็บรักษา การเปลี่ยนแปลง ใช้ เปิดเผย หรือส่งต่อข้อมูล เผยแพร่ การกระทำอันใดเพื่อให้ข้อมูลสามารถใช้งานได้ตามวัตถุประสงค์ของการนำข้อมูลไปใช้

หนังสือยินยอม

(สำหรับผู้มาติดต่อบางงานบรรเทาทุกข์ อาสาภาค ยุวกาชาด เหล่ากาชาด อาสาสมัคร การจัดอบรม สว่างคนิเวศ ศูนย์ราชการศูนย์ งานด้านสารนิเทศและสื่อสารองค์กร งานมูลนิธิสงเคราะห์เด็ก)

ข้าพเจ้า นาย/นาง/นางสาว (“เจ้าของข้อมูล/ผู้ปกครอง”) ตกลงยินยอมให้ สภากาชาดไทย ประมวลผลข้อมูลส่วนบุคคลของข้าพเจ้า/เจ้าของข้อมูล เพื่อวัตถุประสงค์ตามที่ข้าพเจ้าได้ทำเครื่องหมาย ไว้ในช่อง “ยินยอม”

วัตถุประสงค์หลัก	รายละเอียดวัตถุประสงค์	ยินยอม
1. เพื่อดำเนินการงานด้านบรรเทาทุกข์ อาสาภาค ยุวกาชาด เหล่ากาชาด อาสาสมัครและการจัดอบรม การช่วยเหลือ งานของสว่างคนิเวศ ศูนย์ราชการศูนย์ งานด้านสารนิเทศและสื่อสารองค์กร และงานมูลนิธิสงเคราะห์เด็ก และการให้คำแนะนำในการปฏิบัติในขณะที่เกิดภาวะภัยพิบัติ	เก็บรวบรวม ใช้ และเปิดเผยข้อมูลอ่อนไหว เช่น ข้อมูลสุขภาพ รวมถึงภูมิโรค และการรักษาต่าง ๆ ของเจ้าของข้อมูลและหรือของผู้ปกครอง และครอบครัวของผู้ปกครองหรือผู้ปกครอง เพื่อดำเนินการช่วยเหลือ หรือประสานงานกับหน่วยงานที่เกี่ยวข้องเพื่อดำเนินการช่วยเหลือ และให้การสนับสนุนท่านอย่างถูกต้อง	<input type="checkbox"/>
2. เพื่อติดต่อและแจ้งข่าวประชาสัมพันธ์กิจกรรมของสภากาชาดไทยให้กับท่าน	เก็บ รวบรวม ใช้ และเปิดเผย ชื่อ นามสกุล ที่อยู่ หมายเลขโทรศัพท์ เพศ อายุ วัน/เดือน/ปีเกิด อีเมล เพื่อติดต่อและแจ้งข่าวประชาสัมพันธ์ กิจกรรมของสภากาชาดไทยให้กับท่านทราบ เช่น การรับบริจาค การระดมทุน กิจกรรมเพื่อการกุศล กิจกรรมเข้าค่าย การให้ส่วนลด การรับการสนับสนุน หรือกิจกรรมอื่น ๆ ของสภากาชาดไทย ซึ่งรวมถึงการเลือกนำเสนอสื่อ กิจกรรม และบริการต่าง ๆ ของสภากาชาดไทย เพื่อให้สอดคล้องกับความต้องการและความสนใจของท่าน	<input type="checkbox"/>
3. ให้ความยินยอมตามข้อ 1 - ข้อ 2 ข้างต้นทุกข้อ		<input type="checkbox"/>

ข้าพเจ้าได้อ่านและเข้าใจถึงการนำข้อมูลส่วนบุคคลของข้าพเจ้า/เจ้าของข้อมูลตามที่ระบุไว้ในหนังสือยินยอมฉบับนี้ และได้ลงนามด้วยความสมัครใจ โดยทราบถึงสิทธิในการให้หรือปฏิเสธที่จะให้ความยินยอม รวมถึงสิทธิในการเพิกถอนภายหลัง ทั้งนี้ ข้าพเจ้าตกลงให้สำเนา ภาพถ่าย หรือการบันทึกในรูปแบบใด ๆ มีผลเป็นหลักฐานยืนยันถึงการให้ความยินยอมของข้าพเจ้าเช่นเดียวกัน (กรณีเจ้าของข้อมูลเป็นผู้เยาว์ ให้ทั้งผู้เยาว์และผู้ปกครองลงนามในหนังสือยินยอมนี้)

ลงชื่อ _____ เจ้าของข้อมูล/ผู้ปกครอง
()
วันที่ _____

หัวข้อในเอกสาร ดังนี้

1. การเก็บรวบรวมข้อมูลส่วนบุคคลของเจ้าของข้อมูล
2. ประเภทของข้อมูลส่วนบุคคลที่สภากาชาดไทยจัดเก็บ
3. คู่ก็
4. ระยะเวลาในการจัดเก็บข้อมูลส่วนบุคคล
5. วัตถุประสงค์ของการประมวลผลข้อมูลส่วนบุคคล
6. ผู้ที่ได้รับการเปิดเผยข้อมูลส่วนบุคคลจาก สภากาชาดไทย
7. มาตรการรักษาความปลอดภัยของข้อมูล
8. สิทธิของเจ้าของข้อมูล
9. หลักเกณฑ์และวิธีการใช้สิทธิของเจ้าของข้อมูล
10. การเข้าถึงข้อมูลและสถานที่ติดต่อ

ระเบียบวาระที่ 3 เรื่องเพื่อทราบ

วาระที่ 3.1 เอกสารด้านคุ้มครองข้อมูลส่วนบุคคล สภากาชาดไทย

3.1.3 หนังสือแจ้งการประมวลผลข้อมูลและแบบหนังสือยินยอม สำหรับคู่ค้า/ผู้ให้บริการของสภากาชาดไทย



หนังสือแจ้งการประมวลผลข้อมูลส่วนบุคคลและแบบหนังสือยินยอม (สำหรับคู่ค้า/ผู้ให้บริการของสภากาชาดไทย)

สภากาชาดไทย ในฐานะผู้ควบคุมข้อมูลตามพระราชบัญญัติคุ้มครองข้อมูลส่วนบุคคล พ.ศ. 2562 (“กฎหมายคุ้มครองข้อมูลส่วนบุคคล”) มีหน้าที่ต้องปฏิบัติตามกฎหมายคุ้มครองข้อมูลส่วนบุคคล ซึ่งทำให้การประมวลผลข้อมูลส่วนบุคคล ของคู่ค้า/ผู้ให้บริการที่ดำเนินการโดยสภากาชาดไทย จะต้องปฏิบัติให้เป็นไปตามที่กฎหมายคุ้มครองข้อมูลส่วนบุคคลกำหนดไว้ รวมถึงการแจ้งข้อมูลให้แก่คู่ค้า/ผู้ให้บริการทราบตามหนังสือฉบับนี้ และการขอความยินยอมจากคู่ค้า/ผู้ให้บริการ (บางกรณี) ตามเอกสารแนบหนังสือฉบับนี้

1. การเก็บรวบรวมข้อมูลส่วนบุคคลของคู่ค้า/ผู้ให้บริการ

สภากาชาดไทยอาจเก็บรวบรวมข้อมูลส่วนบุคคลของคู่ค้า/ผู้ให้บริการ ซึ่งโดยทางตรงและทางอ้อมจากข้อมูลคู่ค้า/ผู้ให้บริการ หรือตัวแทนของคู่ค้า/ผู้ให้บริการ ให้ไว้กับสภากาชาดไทย หรือผู้มีส่วนเกี่ยวข้องกับคู่ค้า/ผู้ให้บริการ หน่วยงานพันธมิตรของสภากาชาดไทย โรงพยาบาลหรือหน่วยงานภายในอื่น ๆ ของสภากาชาดไทย การให้บริการทางโทรศัพท์ บริการทางด้านดิจิทัลต่าง ๆ ของ สภากาชาดไทย รวมถึง การใช้งานเว็บไซต์ การดาวน์โหลดข้อมูลจากแอปพลิเคชัน แพลตฟอร์มออนไลน์ที่เชื่อถือได้ เช่น สมาคม องค์กรของรัฐ หน่วยงานภาครัฐ องค์กรเอกชน งานสัมมนา งานฝึกอบรม งานออกงาน ทั้งนี้ สภากาชาดไทย จัดขึ้นเอง หรือองค์กรภาครัฐ และภาคเอกชนอื่น ๆ รวมไปถึงสื่อสังคมออนไลน์ต่างๆ เป็นต้น

2. ประเภทของข้อมูลส่วนบุคคลที่สภากาชาดไทยจัดเก็บ

- ข้อมูลที่สามารถระบุตัวตนได้ วันเดือนปีเกิด เลขบัตรประจำตัวประชาชน เลขหนังสือเดินทางของคู่ค้าหรือผู้ให้บริการ รูปถ่ายและข้อมูลในรูปแบบต่างๆ
- ชื่อ นามสกุล ชื่อเล่น เพศ ตำแหน่งข้อมูลอื่นที่สามารถติดต่อได้ และข้อมูลที่ระบุในนามบัตร เช่น ที่อยู่ อีเมล หมายเลขโทรศัพท์ หมายเลขโทรสารที่มีอยู่
- ข้อมูลที่ต้องใช้ประกอบการการจัดซื้อ/จ้าง เช่น ผลงานที่ย่างอิง/บุคคลอ้างอิงที่เกี่ยวข้องกับคู่ค้า/ผู้ให้บริการ ประวัติการทำงาน ประสบการณ์ รวมทั้งหนังสือสำคัญต่างๆ ที่อาจมีข้อมูลส่วนบุคคล เช่นหนังสือรับรองบริษัท หนังสือบริดณห์สนธิ บัญชีรายชื่อหุ้นส่วนผู้จัดจ้าง กรรมการผู้จัดการ ผู้มีอำนาจลงนาม และบัญชีรายชื่อผู้ถือหุ้นรายใหญ่ เป็นต้น
- ข้อมูลเกี่ยวกับการจ้างงาน ข้อมูลที่ต้องใช้ประกอบการจ้างงาน และข้อมูลเพื่อการบริหารจัดการด้านความปลอดภัย และสภาพแวดล้อมในการทำงานของคู่ค้าหรือผู้ให้บริการ
- ข้อมูลบัญชีผู้ใช้ เช่น ชื่อผู้ใช้ รหัสผ่าน ที่ใช้เพื่อเข้าถึงเว็บไซต์
- ข้อมูลบัญชีสื่อสังคมออนไลน์ที่มีอยู่หลายชนิด ทั้งนี้ขึ้นอยู่กับลักษณะที่นำมาใช้ การแสดงความเห็น การช้อต การโต้ตอบในสื่อสังคมออนไลน์ ความสนใจของคู่ค้าหรือผู้ให้บริการ และบริการที่คู่ค้าหรือผู้ให้บริการนำมาใช้
- ข้อมูลการทำธุรกรรมที่เกี่ยวข้องกับคู่ค้า/ผู้ให้บริการ เช่น ข้อมูลบัญชีธนาคาร ข้อมูลทางการเงินต่างๆ เช่น การโอนเงินผ่านบัญชีธนาคารเพื่อชำระค่าวัสดุ เป็นต้น
- ข้อมูลส่วนบุคคลที่คู่ค้าหรือผู้ให้บริการให้สภากาชาดไทย เมื่อคู่ค้าหรือผู้ให้บริการได้ตอบกับสภากาชาดไทยผ่านช่องทางออนไลน์ต่าง ๆ เช่น บัญชีไลน์ ประเภทระบบปฏิบัติการ ประเภท

¹ การประมวลผลข้อมูล คือ การดำเนินการใด ๆ ซึ่งกระทำต่อข้อมูลส่วนบุคคล ไม่ว่าจะเป็นการเก็บ บันทึก จัดระบบ การรับรักษา การเปลี่ยนแปลง ใช้เปิดเผย หรือส่งต่อข้อมูล แบนแนร์ หรือการกระทำอื่นใดเพื่อให้ข้อมูลสามารถใช้งานได้ตามวัตถุประสงค์ของการนำข้อมูลไปใช้

หนังสือยินยอม

(สำหรับคู่ค้า/ผู้ให้บริการซึ่งติดต่อกับสภากาชาดไทย)

ข้าพเจ้า ชื่อ นามสกุล _____ โดย _____ เป็นผู้มีอำนาจกระทำการแทนนิติบุคคล (“คู่ค้า/ผู้ให้บริการ”) ตกลงยินยอมให้ สภากาชาดไทย ประมวลผลข้อมูลส่วนบุคคลของข้าพเจ้า เพื่อวัตถุประสงค์ตามที่ข้าพเจ้า ได้ทำเครื่องหมาย ไว้ในช่อง “ยินยอม”

วัตถุประสงค์หลัก	รายละเอียดวัตถุประสงค์	ยินยอม
1. เพื่อดำเนินการธุรกรรมต่างๆตามสัญญาระหว่างคู่ค้า/ผู้ให้บริการกับสภากาชาดไทย เพื่อการจัดซื้อ จัดจ้าง ตรวจสอบ ชำระค่าวัสดุบริการ การส่งมอบพัสดุ บริหารจัดการความสัมพันธ์	เก็บรวบรวม ใช้ และเปิดเผยข้อมูลที่สามารถระบุตัวตนได้ วันเดือนปีเกิด เลขบัตรประจำตัวประชาชน หนังสือเดินทางของคู่ค้าหรือผู้ให้บริการ รูปถ่ายและข้อมูลในรูปแบบต่างๆ รวมถึงชื่อ นามสกุล ชื่อเล่น เพศ ตำแหน่ง ข้อมูลอื่นที่สามารถติดต่อได้ และข้อมูลที่ระบุในนามบัตร และข้อมูลที่ประกอบการประกอบการจัดซื้อ/จ้าง	<input type="checkbox"/>
2. เพื่อเข้าร่วมกิจกรรมโครงการต่างๆของสภากาชาดไทย	เก็บรวบรวม ใช้ และเปิดเผยชื่อ นามสกุล ที่อยู่ หมายเลขโทรศัพท์ เพศ อายุ วัน/เดือน/ปีเกิด อีเมล	<input type="checkbox"/>
3. เพื่อติดต่อและแจ้งข่าวประชาสัมพันธ์กิจกรรมของสภากาชาดไทยให้กับคู่ค้าหรือผู้ให้บริการ	เก็บ รวบรวม ใช้ และเปิดเผย ชื่อ นามสกุล ที่อยู่ หมายเลขโทรศัพท์ เพศ อายุ วัน/เดือน/ปีเกิด อีเมล เพื่อติดต่อและแจ้งข่าวประชาสัมพันธ์กิจกรรมของสภากาชาดไทยให้กับคู่ค้าหรือผู้ให้บริการ เช่น การรับบริจาค การระดมทุน กิจกรรมเพื่อการกุศล หรือกิจกรรมอื่น ๆ ของสภากาชาดไทย ซึ่งรวมถึงการเลือกนำเสนอสื่อ กิจกรรม และบริการต่าง ๆ ของสภากาชาดไทยเพื่อให้สอดคล้องกับความต้องการและความสนใจของคู่ค้าหรือผู้ให้บริการ	<input type="checkbox"/>
4. ให้ความยินยอมตามข้อ 1 - ข้อ 3 ข้างต้นทุกข้อ		<input type="checkbox"/>

ข้าพเจ้าได้อ่านและเข้าใจถึงการใช้อยู่ข้อมูลส่วนบุคคลของข้าพเจ้าตามที่ระบุไว้ในหนังสือยินยอมฉบับนี้ และได้ลงนามด้วยความสมัครใจ โดยตรงถึงสิทธิในการให้หรือปฏิเสธที่จะให้ความยินยอม รวมถึงสิทธิในการเพิกถอนภายหลัง ทั้งนี้ข้าพเจ้าตกลงให้สำเนา ภาพถ่าย หรือการบันทึกในรูปแบบใด ๆ มีผลเป็นหลักฐานยืนยันถึงการให้ความยินยอมของข้าพเจ้าเช่นเดียวกัน

ลงชื่อ _____ คู่ค้า/ผู้ให้บริการ
(_____)
วันที่ _____

หัวข้อในเอกสาร ดังนี้

1. การเก็บรวบรวมข้อมูลส่วนบุคคลของคู่ค้า/ผู้ให้บริการ
2. ประเภทของข้อมูลส่วนบุคคลที่สภากาชาดไทยจัดเก็บ
3. คู่ค้า
4. ระยะเวลาในการจัดเก็บข้อมูลส่วนบุคคล
5. วัตถุประสงค์ของการประมวลผลข้อมูลส่วนบุคคล
6. ผู้ที่ได้รับการเปิดเผยข้อมูลส่วนบุคคลจาก สภากาชาดไทย
7. มาตรการรักษาความปลอดภัยของข้อมูล
8. สิทธิ ของคู่ค้า/ผู้ให้บริการ
9. หลักเกณฑ์และวิธีการใช้สิทธิ ของคู่ค้า/ผู้ให้บริการ
10. การเข้าถึงข้อมูลและสถานที่ติดต่อ

ระเบียบวาระที่ 3 เรื่องเพื่อทราบ

วาระที่ 3.1 เอกสารด้านคุ้มครองข้อมูลส่วนบุคคล สภากาชาดไทย

3.1.3 หนังสือแจ้งการประมวลผลข้อมูลและแบบหนังสือยินยอม สำหรับผู้สมัครงานและบุคลากรของสภากาชาดไทย



สภากาชาดไทย
The Thai Red Cross Society

หนังสือแจ้งการประมวลผลข้อมูลและแบบหนังสือยินยอม
(สำหรับผู้สมัครงานและบุคลากรของสภากาชาดไทย)

สภากาชาดไทย ในฐานะผู้ควบคุมข้อมูลตามพระราชบัญญัติคุ้มครองข้อมูลส่วนบุคคล พ.ศ. 2562 (“กฎหมายคุ้มครองข้อมูลส่วนบุคคล”) มีหน้าที่ต้องปฏิบัติตามกฎหมายคุ้มครองข้อมูลส่วนบุคคล¹ ส่งผลให้การประมวลผลข้อมูลส่วนบุคคล ของเจ้าของข้อมูลซึ่งเป็นบุคคลธรรมดาที่ดำเนินการโดยสภากาชาดไทยจะต้อง ปฏิบัติให้เป็นไปตามที่กฎหมายคุ้มครองข้อมูลส่วนบุคคลกำหนด รวมถึงการแจ้งข้อมูลให้แก่เจ้าของข้อมูลทราบตามหนังสือฉบับนี้และการขอความยินยอมจากเจ้าของข้อมูล (บางกรณี) ตามเอกสารแนบหนังสือ ฉบับนี้

- การเก็บรวบรวมข้อมูลส่วนบุคคลของเจ้าของข้อมูล**

สภากาชาดไทยอาจเก็บรวบรวมข้อมูลส่วนบุคคลของเจ้าของข้อมูล ทั้งโดยทางตรงและทางอ้อม จากข้อมูลที่เจ้าของ ข้อมูล หรือตัวแทนของเจ้าของข้อมูลให้ไว้กับสภากาชาดไทย หรือมีส่วนเกี่ยวข้องกับเจ้าของข้อมูลหน่วยงาน พันมิตรของ สภากาชาดไทยซึ่งรวมถึงหน่วยงานภาครัฐต่าง ๆ แหล่งข้อมูลสาธารณะ ข้อมูลรัฐบุคคล หน่วยงานทางวิชาชีพ สื่อ สถาบัน การเงินเอกสารเผยแพร่ทางธุรกิจ บริการทางคานาจิตตต่าง ๆ ของสภากาชาดไทย รวมถึงการใช้งานเว็บไซต์ แหล่งข้อมูลอื่น ใดที่เชื่อถือได้ เช่น บริษัทจัดงาน เป็นต้น
- ประเภทของข้อมูลส่วนบุคคลที่สภากาชาดไทยจัดเก็บ**

ข้อมูลส่วนบุคคล หมายถึง ข้อมูลใด ๆ ที่สามารถเชื่อมโยงและระบุไปถึงตัวบุคคลผู้เป็นเจ้าของข้อมูลได้ ทั้งนี้ สภากาชาดไทยอาจจัดเก็บข้อมูลที่มีความหลากหลาย โดยพิจารณาจากวัตถุประสงค์ของการนำไปใช้ รวมถึงการจัดเก็บข้อมูล ดังนี้
- 2.1 ข้อมูลส่วนบุคคลพื้นฐาน**
 - ข้อมูลที่สามารถระบุตัวตนได้ เช่น รายละเอียดในบัตรประชาชน หนังสือเดินทาง บัตรประจำตัวบุคลากร ทะเบียนบ้าน หรือใบอนุญาตขับรถยนต์
 - ชื่อ ที่อยู่ และข้อมูลอื่นที่สามารถติดต่อได้ เช่น หมายเลขโทรศัพท์ อีเมล โทษสาร
 - ข้อมูลส่วนบุคคลที่เกี่ยวข้องกับครอบครัวหรือผู้รับประโยชน์ เช่น ชื่อ-นามสกุล ที่อยู่ หมายเลขโทรศัพท์ อีเมล (สำหรับกรณีที่เกี่ยวข้องกับสวัสดิการ หรือใช้สำหรับการติดต่อในการเมือฉุกเฉิน ทั้งนี้ ตามที่ท่านได้ แจ้งให้บุคคลดังกล่าวทราบเกี่ยวกับการเก็บรวบรวมข้อมูลส่วนบุคคลดังกล่าวโดยสภากาชาดไทย และ บุคคลดังกล่าวได้ยินยอมตามวัตถุประสงค์ดังกล่าวแล้ว
 - ข้อมูลเกี่ยวกับสถานะของเจ้าของข้อมูล เช่น วัน/เดือน/ปี เกิด เพศ สถานภาพสมรส อาชีพ และสถานภาพทางทหาร
 - ข้อมูลเกี่ยวกับอุปกรณ์คอมพิวเตอร์ และโปรแกรมที่เจ้าของข้อมูลใช้ เพื่อเข้าใช้งานต่าง ๆ รวมถึงเลขที่อยู่ไอพี พิกัดทางภูมิศาสตร์ (Geolocation) ประเภทของเบราว์เซอร์ ภาษา ระบบปฏิบัติการ แอปพลิเคชัน และประวัติการใช้งานเว็บไซต์ต่างๆ และข้อมูลเกี่ยวกับ Cookies

¹ การประมวลผลข้อมูล คือ การดำเนินการใด ๆ ซึ่งกระทำต่อข้อมูลส่วนบุคคลไม่ว่าจะเป็นการเก็บ บันทึก จัดระบบ การเก็บรักษาการเปลี่ยนแปลง ใช้เปิดเผย หรือส่งต่อข้อมูลเผยแพร่ หรือการกระทำอื่นใดเพื่อให้ข้อมูลสามารถใช้งานได้ตามวัตถุประสงค์ของการนำข้อมูลไปใช้

หนังสือยินยอม
(ใช้สำหรับผู้สมัครงานและบุคลากรของสภากาชาดไทย)

ข้าพเจ้า นาย/นาง/นางสาว..... (“เจ้าของข้อมูล”) ตกลงยินยอมให้ สภากาชาดไทยประมวลผลข้อมูลส่วนบุคคลของข้าพเจ้า เพื่อวัตถุประสงค์ตามที่ข้าพเจ้า ได้ทำเครื่องหมาย ไว้ในช่อง “ยินยอม”

	วัตถุประสงค์หลัก	รายละเอียดวัตถุประสงค์หลัก	ยินยอม
1.	เก็บผลตรวจทางการแพทย์และผลตรวจสารเสพติด	เก็บรวบรวม ใช้ และเปิดเผยผลตรวจทางการแพทย์และผลตรวจสารเสพติดเพื่อรับรองว่าสุขภาพของข้าพเจ้าอยู่ในระดับที่จะสามารถปฏิบัติงานได้อย่างดีที่สุดและไม่มีความเสี่ยง	<input type="checkbox"/>
2.	บันทึกประวัติสุขภาพ	เก็บรวบรวม ใช้ และเปิดเผย สภาพร่างกาย ประวัติสุขภาพ และประวัติการลาป่วย ต่อสภากาชาดไทย เพื่อใช้ในการประเมินความสามารถในการทำงานจากสุขภาพ การจัดหรือให้สวัสดิการแก่บุคลากร และการให้ความช่วยเหลือแก่บุคลากรในการทำงาน	<input type="checkbox"/>
3.	ข้อมูลศาสนา	เก็บรวบรวม ใช้ และเปิดเผยข้อมูลศาสนา เพื่อการจัดสวัสดิการที่เหมาะสมให้กับเจ้าของข้อมูลผู้นับถือศาสนาต่างๆ	<input type="checkbox"/>
4.	ข้อมูลชีวภาพ (ได้แก่ภาพสแกนลายนิ้วมือและภาพสแกนหน้า)	ให้สภากาชาดไทย เก็บรวบรวม ใช้ภาพสแกนลายนิ้วมือและภาพสแกนหน้าเพื่อใช้ในระบบควบคุมประตูเข้า-ออก และบันทึกเวลาการเข้า-ออกงาน	<input type="checkbox"/>
5.	ประวัติอาชญากรรม	เก็บรวบรวม และใช้ประวัติอาชญากรรมของข้าพเจ้า เพื่อรับรองประวัติของเจ้าของข้อมูล	<input type="checkbox"/>
6.	ผู้ประมวลผลข้อมูลส่วนบุคคลภายนอก	เปิดเผยข้อมูลตามข้อ 1 - ข้อ 2 ไปยังผู้รับจ้างหรือผู้ให้บริการภายนอกของสภากาชาดไทย เพื่อวัตถุประสงค์ของกิจกรรมตามที่ระบุไว้ในข้อ 1 - ข้อ 2	<input type="checkbox"/>
7.	ให้ความยินยอมตามข้อ 1- ข้อ 6 ข้างต้นทุกข้อ		<input type="checkbox"/>

ข้าพเจ้าได้อ่านและเข้าใจถึงการนำข้อมูลส่วนบุคคลของข้าพเจ้าตามที่ระบุไว้ในหนังสือยินยอมฉบับนี้ และได้ลงนามด้วยความสมัครใจ โดยทราบถึงสิทธิในการให้หรือปฏิเสธที่จะให้ความยินยอม รวมถึงสิทธิในการเพิกถอนภายหลัง ทั้งนี้ ข้าพเจ้าตกลงให้สภากาชาดไทย หรือการบันทึกในรูปแบบใด ๆ มีผลเป็นหลักฐานยืนยันถึงการให้ความยินยอมของข้าพเจ้าเช่นเดียวกัน

ลงชื่อเจ้าของข้อมูล
(.....)
วันที่.....

- หัวข้อในเอกสาร ดังนี้**
1. การเก็บรวบรวมข้อมูลส่วนบุคคลของเจ้าของข้อมูล
 2. ประเภทของข้อมูลส่วนบุคคลที่สภากาชาดไทยจัดเก็บ
 3. คุณก็
 4. ระยะเวลาในการจัดเก็บ
 5. วัตถุประสงค์ของการประมวลผลข้อมูลส่วนบุคคล
 6. ผู้ที่ได้รับการเปิดเผยข้อมูลส่วนบุคคลจาก สภากาชาดไทย
 7. สิทธิของเจ้าของข้อมูล
 8. หลักเกณฑ์และวิธีการใช้สิทธิของเจ้าของข้อมูล
 9. การเข้าถึงข้อมูลและสถานที่ติดต่อ

ระเบียบวาระที่ 3 เรื่องเพื่อทราบ

วาระที่ 3.1 เอกสารด้านคุ้มครองข้อมูลส่วนบุคคล สภากาชาดไทย

3.1.4 ข้อตกลงการใช้งาน (Terms of Use) ฉบับภาษาไทย



เว็บไซต์นี้ดูแลและบริหารจัดการโดยสภากาชาดไทย (ต่อไปเรียกว่า "สภากาชาดไทย") และข้อตกลงการใช้งานนี้จะเป็นการอธิบายถึงการเข้าใช้งานเว็บไซต์ เช่น <https://www.redcross.or.th> ซึ่งรวมถึงเว็บไซต์ที่แสดงบนอุปกรณ์เคลื่อนที่ และแอปพลิเคชันที่สภากาชาดไทยอาจมีการพัฒนาและให้บริการในอนาคต (ต่อไปเรียกรวมกันว่า "เว็บไซต์") สภากาชาดไทยขอให้อ่านข้อตกลงการใช้งานอย่างรอบคอบก่อนใช้งาน รวมถึงข้อตกลงอื่นๆ ที่มีการอ้างถึง ทั้งนโยบายความเป็นส่วนตัว นโยบายคุกกี้ และข้อตกลงในเอกสารต่างๆ ที่ปรากฏในเว็บไซต์ ซึ่งข้อตกลงเหล่านี้จะมีผลผูกพันท่านในทางกฎหมายเมื่อท่านเข้าใช้งานเว็บไซต์นี้

1. เงื่อนไขทั่วไป

สภากาชาดไทย ดำรงไว้ซึ่งการอนุญาตและสิทธิที่จะดำเนินการเกี่ยวกับเว็บไซต์ ซึ่งทำให้ท่านในฐานะผู้ใช้ ("ท่าน") สามารถเข้าใช้งานเว็บไซต์และบริการที่เกี่ยวข้องได้

ข้อตกลงการใช้งาน (Terms of Use) ("ข้อตกลง") เป็นสัญญาระหว่างท่านกับสภากาชาดไทย เกี่ยวกับการใช้งานเว็บไซต์และบริการที่เกี่ยวข้องกับงาน [*] โดยท่านจะสามารถใช้บริการเว็บไซต์และบริการที่เกี่ยวข้องได้ภายหลังจากที่ท่านยอมรับข้อตกลงนี้ด้วยการกดปุ่ม "ยอมรับ" แล้วเท่านั้น เมื่อได้ทำการยอมรับแล้ว ท่านจะผูกพันตามข้อตกลงนี้ รวมถึงการแก้ไขเปลี่ยนแปลงหรือการปรับปรุงใด ๆ ในภายหลังของข้อตกลงนี้ สภากาชาดไทยสามารถแก้ไขเปลี่ยนแปลงข้อตกลงนี้ ณ เวลาใด ๆ หลังจากแจ้งให้ท่านทราบล่วงหน้า การแก้ไขเปลี่ยนแปลงจะไม่ใช้บังคับย้อนหลัง และจะมีผลใช้บังคับโดยทันทีหลังจากท่านกดปุ่ม "ยอมรับ" ในกรณีที่ท่านยังเข้าถึงหรือใช้บริการอย่างต่อเนื่องภายหลังจากที่การแก้ไขเปลี่ยนแปลงข้อตกลงมีผลใช้บังคับแล้ว ให้ถือว่าท่านตกลงผูกพันตามข้อตกลงที่ถูกแก้ไขเปลี่ยนแปลงนั้น

หากท่านไม่เห็นด้วยที่จะปฏิบัติตามข้อตกลงดังกล่าว สภากาชาดไทยจำเป็นต้องขอให้ท่านหยุดใช้งานเว็บไซต์และบริการที่เกี่ยวข้องทันที แต่หากท่านยังคงเข้าใช้งาน แสดงว่าท่านตกลงที่จะผูกพันตนตามข้อตกลงของสภากาชาดไทย หากท่านมีข้อกังวลเกี่ยวกับข้อตกลงของสภากาชาดไทย ท่านสามารถติดต่อสภากาชาดไทยได้ตามข้อมูลติดต่อที่ระบุไว้ในข้อตกลงนี้

2. ทรัพย์สินทางปัญญา

ข้อมูลและเอกสารทั้งหมดที่อยู่ในเว็บไซต์นี้เป็นลิขสิทธิ์และทรัพย์สินทางปัญญาของสภากาชาดไทยที่ได้รับการคุ้มครองตามกฎหมาย สภากาชาดไทยมีสิทธิหรืออำนาจควบคุมการใช้ข้อมูลนั้น เว้นแต่ข้อมูลที่มีการเชื่อมโยงจากเว็บไซต์หรือแอปพลิเคชันของคุณที่สามและนำมาแสดงบนเว็บไซต์นี้ ให้ถือเป็นลิขสิทธิ์และทรัพย์สินทางปัญญาของคุณนั้น ๆ

ในขณะที่ท่านใช้เว็บไซต์นี้ ท่านรับทราบและยินยอมว่า

- ท่านต้องไม่ทำซ้ำ คัดแปลง ลอกเลียน แก้ไข เผยแพร่ต่อสาธารณชน เก็บไว้ในระบบที่สามารถนำออกมาใช้ใหม่ หรือกระทำการใด ๆ อันเป็นการละเมิดลิขสิทธิ์หรือสิทธิในทรัพย์สินทางปัญญา เว้นแต่เป็นการนำไปใช้หรือดาวน์โหลดข้อมูลที่แสดงบนเว็บไซต์เพื่อใช้ในการส่วนบุคคล โดยท่านต้องไม่ละเมิดหรือละเมิดเกี่ยวกับลิขสิทธิ์หรือสิทธิในทรัพย์สินทางปัญญาออกจากเนื้อหาอื่น

หัวข้อในเอกสาร ดังนี้

1. เงื่อนไขทั่วไป

2. ทรัพย์สินทางปัญญา

3. การใช้งานเว็บไซต์

4. การรักษาความมั่นคงปลอดภัย

5. การปรับปรุงเว็บไซต์

6. การคุ้มครองข้อมูลส่วนบุคคล และความเป็นส่วนตัว (Privacy)

7. การเชื่อมโยงไปยังเว็บไซต์หรือแอปพลิเคชันอื่น

8. ปฏิเสธความรับผิดชอบเกี่ยวกับคำรับรอง

9. การไม่พึ่งพาข้อมูล

10. การจำกัดความรับผิด

11. การจำกัดความรับผิดเพิ่มเติม

12. การไม่รับผิดสำหรับบริการของบุคคลภายนอก

13. การแยกส่วนของข้อตกลง

14. การโอนข้อตกลง

15. ติดต่อสภากาชาดไทย

16. กฎหมายที่ใช้บังคับ

17. การไม่สละสิทธิ

18. ภาษาของข้อตกลง

19. การยุติข้อพิพาท

ระเบียบวาระที่ 3 เรื่องเพื่อทราบ

วาระที่ 3.1 เอกสารด้านคุ้มครองข้อมูลส่วนบุคคล สภากาชาดไทย

3.1.5 นโยบายคุกกี้ (Cookie Policy) ฉบับภาษาไทย



นโยบายนี้จะให้ข้อมูลเกี่ยวกับคุกกี้ประเภทต่าง ๆ และเทคโนโลยีที่คล้ายกัน ซึ่งมีการใช้งานบนเว็บไซต์ เว็บไซต์ที่แสดงบนอุปกรณ์มือถือ และแอปพลิเคชัน (ต่อไปเรียกรวมกันว่า “เว็บไซต์”) ซึ่งควบคุมและจัดการโดยสภากาชาดไทย (ต่อไปเรียกว่า “สภากาชาดไทย”) โดยนโยบายนี้จะอธิบายว่าสภากาชาดไทยใช้คุกกี้อย่างไร เพื่ออะไร และท่านสามารถควบคุมคุกกี้ได้อย่างไร ซึ่งนโยบายนี้จะใช้ควบคู่ไปกับข้อตกลงการใช้บริการ และนโยบายความเป็นส่วนตัว

1. คุกกี้คืออะไร

คุกกี้เป็นไฟล์ข้อมูลขนาดเล็ก จัดเก็บในลักษณะของ text ไฟล์ โดยเว็บไซต์ของสภากาชาดไทยจะส่งคุกกี้ไปยังเบราว์เซอร์ของท่าน และอาจมีการบันทึกลงในเครื่องคอมพิวเตอร์หรืออุปกรณ์ที่ท่านใช้เข้าเว็บไซต์ ซึ่งคุกกี้มีประโยชน์สำคัญในการทำให้เว็บไซต์สามารถจดจำการตั้งค่าต่าง ๆ บนอุปกรณ์ของท่านได้ แต่คุกกี้จะไม่มีการเก็บข้อมูลที่สามารถใช้ระบุตัวตนท่าน ทั้งนี้ ท่านสามารถค้นหาข้อมูลเพิ่มเติมเกี่ยวกับคุกกี้ได้ที่ www.allaboutcookies.org

2. สภากาชาดไทยใช้คุกกี้อย่างไร

สภากาชาดไทยจะใช้คุกกี้และเทคโนโลยีอื่น ๆ ที่คล้ายกัน เพื่อวัตถุประสงค์ที่แตกต่างกัน ทั้งในทางเทคนิคและการปรับปรุงบริการของสภากาชาดไทย ดังนี้

- เพื่อช่วยจดจำข้อมูลเกี่ยวกับเบราว์เซอร์และการตั้งค่าของท่าน และช่วยให้ท่านเข้าใช้บริการเว็บไซต์ได้สะดวกรวดเร็ว
- เพื่อช่วยประเมินประสิทธิภาพและผลการให้บริการเว็บไซต์ที่ยังทำงานได้ไม่ดีและควรปรับปรุง
- เพื่อรวบรวมและวิเคราะห์ข้อมูลการเข้าเยี่ยมชมเว็บไซต์ที่จะทำให้สภากาชาดไทยเข้าใจว่าผู้คนที่มีความสนใจอะไร และมีการใช้บริการของสภากาชาดไทยอย่างไร ซึ่งเป็นสิ่งสำคัญต่อการปรับปรุงประสิทธิภาพและปรับปรุงบริการของสภากาชาดไทยให้ดียิ่งขึ้น
- เพื่อให้สภากาชาดไทยได้ส่งมอบประสบการณ์ในการใช้บริการเว็บไซต์ที่ดียิ่งขึ้นให้กับท่าน รวมถึงช่วยให้สภากาชาดไทยสามารถส่งมอบบริการและการประชาสัมพันธ์ได้ตรงตามสิ่งที่ท่านสนใจ

3. สภากาชาดไทยใช้คุกกี้อะไรบ้าง

เว็บไซต์สภากาชาดไทยใช้คุกกี้ทั้งของสภากาชาดไทย (First party cookies) และคุกกี้ที่เป็นของบุคคลอื่น (Third party cookies) ซึ่งกำหนดและตั้งค่าโดยผู้ให้บริการบุคคลภายนอก เช่น บริษัทภายนอกที่สภากาชาดไทยใช้บริการ เพื่อเพิ่มเติมคุณสมบัติของการทำงานให้กับเว็บไซต์ของสภากาชาดไทย

นอกจากนี้ สภากาชาดไทยอาจมีการฝังเนื้อหาหรือวิดีโอที่มาจากโซเชียลมีเดียเว็บไซต์ เช่น YouTube หรือ Facebook เป็นต้น ซึ่งเว็บไซต์เหล่านี้จะมีการกำหนดและตั้งค่าคุกกี้ขึ้นมาเองที่สภากาชาดไทยไม่สามารถควบคุมหรือรับผิดชอบต่อคุกกี้เหล่านั้นได้ ท่านควรเข้าไปอ่านและศึกษา นโยบายคุกกี้ของบุคคลภายนอกที่เกี่ยวข้องดังกล่าวข้างต้นสำหรับข้อมูลเพิ่มเติมเกี่ยวกับการใช้คุกกี้ของพวกเขา

ข้อความหน้าเว็บไซต์

เว็บไซต์ของเราใช้คุกกี้ที่มีการใช้คุกกี้ที่มีความจำเป็นต่อการให้บริการเว็บไซต์ของสภากาชาดไทย เพื่อให้ท่านสามารถเข้าใช้งานในส่วนต่างๆ ของเว็บไซต์ได้ ในกรณที่ “ยอมรับคุกกี้” ท่านได้ตกลงให้สภากาชาดไทยใช้คุกกี้ เพื่อเพิ่มประสิทธิภาพในการทำงานและให้บริการของสภากาชาดไทย และให้มีการแชร์ข้อมูลเกี่ยวกับผู้เข้าชมงานที่เข้ามาใช้เว็บไซต์สภากาชาดไทยอย่างกับบุคคลที่สาม รวมถึงโซเชียลมีเดียแพลตฟอร์มสำหรับการประชาสัมพันธ์

ท่านสามารถจัดการหรือปฏิเสธคุกกี้ได้โดยการตั้งค่า ทั้งนี้ ท่านสามารถเข้าไปอ่านรายละเอียดต่าง ๆ ได้ที่ นโยบายคุกกี้ (Cookie Policy) ของสภากาชาดไทย

หัวข้อในเอกสาร ดังนี้

1. คุกกี้คืออะไร
2. สภากาชาดไทยใช้คุกกี้อย่างไร
3. สภากาชาดไทยใช้คุกกี้อะไรบ้าง
4. ท่านจะจัดการคุกกี้อย่างไร
5. ติดต่อสภากาชาดไทย
6. การเปลี่ยนแปลงนโยบาย (Policy Change)
7. ข้อความหน้าเว็บไซต์

ระเบียบวาระที่ 3 เรื่องเพื่อทราบ

วาระที่ 3.1 เอกสารด้านคุ้มครองข้อมูลส่วนบุคคล สภากาชาดไทย

3.1.6 หนังสือมอบอำนาจ

สภากาชาดไทย
The Thai Red Cross Society
หนังสือมอบอำนาจ

เขียนที่.....
วันที่.....เดือน.....พ.ศ.....

โดยหนังสือฉบับนี้ข้าพเจ้า (นาย,นาง,นางสาว).....
ปัจจุบันพักอยู่บ้านเลขที่..... หมู่ที่..... ซอย..... ถนน.....
ตำบล/แขวง..... อำเภอ/เขต..... จังหวัด.....
รหัสไปรษณีย์..... ขอมอบอำนาจให้..... เป็นผู้ยื่นคำร้องขอ
ในการดำเนินการติดต่อร้องขออนุญาตใช้สิทธิ..... ในข้อมูลส่วนบุคคลของ
ข้าพเจ้าต่อสภากาชาดไทย รวมถึงดำเนินการที่เกี่ยวข้องจนเสร็จการแทนข้าพเจ้า
ข้าพเจ้าขอยอมรับผิดตามที่รับมอบอำนาจกระทำไปเสมือนข้าพเจ้าได้กระทำการเอง
ทุกประการ เพื่อเป็นหลักฐานข้าพเจ้าได้ลงลายมือชื่อไว้ต่อหน้าพยานเป็นสำคัญ

(ลงชื่อ).....ผู้มอบอำนาจ
(.....)

(ลงชื่อ).....ผู้รับมอบอำนาจ
(.....)

(ลงชื่อ).....พยาน
(.....)

(ลงชื่อ).....พยาน
(.....)

ระเบียบวาระที่ 3 เรื่องเพื่อทราบ

วาระที่ 3.1 เอกสารด้านคุ้มครองข้อมูลส่วนบุคคล สภากาชาดไทย

3.1.7 แบบคำร้องขอใช้สิทธิของเจ้าของข้อมูล (Data Subject Action Request Form)



สภากาชาดไทย
The Thai Red Cross Society

แบบคำร้องขอใช้สิทธิของเจ้าของข้อมูล
(Data Subject Action Request Form)

ตามพระราชบัญญัติคุ้มครองข้อมูลส่วนบุคคล พ.ศ. 2562 ได้ให้สิทธิแก่เจ้าของข้อมูลเพื่อให้อำนาจการตามทฎหมายรับรอง รวมถึง การขอเพิกถอนความยินยอม การขอเข้าถึงข้อมูลส่วนบุคคล การขอแก้ไขข้อมูลส่วนบุคคลให้ถูกต้อง การขอลบข้อมูลส่วนบุคคล การขอห้ามมิให้ประมวลผลข้อมูลส่วนบุคคล การขอให้โอนย้ายข้อมูลส่วนบุคคล และการขอคัดค้านการประมวลผลข้อมูลส่วนบุคคล ทั้งนี้ เจ้าของข้อมูลสามารถขอใช้สิทธิดังกล่าวได้โดยจะต้องให้ข้อมูลกับสภากาชาดไทย ดังต่อไปนี้

รายละเอียดเจ้าของข้อมูล

ชื่อ - นามสกุล ที่อยู่

เบอร์ติดต่อ อีเมล

ความสัมพันธ์ต่อสภากาชาดไทย

<input type="checkbox"/> ผู้ใช้บริการ	<input type="checkbox"/> คู่ค้า
<input type="checkbox"/> บุคลากรสภากาชาดไทย	<input type="checkbox"/> อื่นๆ(-โปรดระบุ-)

ข้อมูลส่วนบุคคลที่ประสงค์จะใช้สิทธิ

โปรดเลือกประเภทของสิทธิที่ต้องการดำเนินการ (เลือกใช้สิทธิประเภทใดประเภทหนึ่งเท่านั้น ถ้าท่านประสงค์จะใช้สิทธิมากกว่า 1 ประเภท โปรดส่งแบบคำร้องขอใช้สิทธิของเจ้าของข้อมูลแยกฉบับกัน เพื่อประโยชน์ในการดำเนินการตามคำร้องของท่าน)

<input type="checkbox"/> การขอเพิกถอนความยินยอม	<input type="checkbox"/> การขอห้ามมิให้ประมวลผลข้อมูลส่วนบุคคล
<input type="checkbox"/> การขอเข้าถึงข้อมูลส่วนบุคคล	<input type="checkbox"/> การขอให้โอนย้ายข้อมูลส่วนบุคคล
<input type="checkbox"/> การขอแก้ไขข้อมูลส่วนบุคคลให้ถูกต้อง	<input type="checkbox"/> การขอคัดค้านการประมวลผลข้อมูลส่วนบุคคล
<input type="checkbox"/> การขอลบข้อมูลส่วนบุคคล	

ข้อมูลส่วนบุคคลที่ต้องการดำเนินการ

.....

.....

.....

แหล่งที่พบ (ถ้ามี)

..... เช่น URL, Link ใน Website ของ สภากาชาดไทย

.....

.....

เหตุผลประกอบคำร้องขอ

กรณีชี้แจงเหตุผลประกอบในการร้องขอใช้สิทธิของเจ้าของข้อมูล ให้แนบเอกสาร ข้อมูล หลักฐานประกอบ เพื่อให้ผู้รับผิดชอบพิจารณาและดำเนินการตามสิทธิของท่านต่อไป

.....

.....

.....

เอกสารประกอบการร้องขอ

เจ้าของข้อมูลส่วนบุคคลต้องดำเนินการแนบเอกสารดังต่อไปนี้ เพื่อการตรวจสอบอำนาจ ตัวตน และถิ่นที่อยู่ของเจ้าของข้อมูล เพื่อให้สภากาชาดไทยสามารถดำเนินการตามสิทธิที่ร้องขอได้อย่างถูกต้อง

- สำเนาบัตรประจำตัวประชาชน/สำเนาหนังสือเดินทางของเจ้าของข้อมูล พร้อมลงลายมือชื่อเจ้าของข้อมูล
- หนังสือมอบอำนาจ อย่างน้อยระบุ "ให้อำนาจผู้อื่นคำร้องขอในการดำเนินการติดต่อร้องขออนุญาตใช้สิทธิ [---ระบุชื่อสิทธิ---] ในข้อมูลส่วนบุคคลของเจ้าของข้อมูลผู้มอบอำนาจต่อสภากาชาดไทย รวมถึงดำเนินการที่เกี่ยวข้องจนเสร็จการ"
- สำเนาบัตรประจำตัวประชาชน/สำเนาหนังสือเดินทางของผู้รับมอบอำนาจ
- อื่นๆ

สภากาชาดไทยขอสงวนสิทธิในการสอบถามข้อมูล หรือเรียกเอกสารเพิ่มเติมจากผู้ยื่นคำร้องขอ หากข้อมูลที่ได้รับไม่สามารถแสดงให้เห็นอย่างชัดเจนได้ว่า ผู้ยื่นคำร้องขอเป็นเจ้าของข้อมูลหรือมีอำนาจในการยื่นคำร้องขอดังกล่าว สภากาชาดไทยขอสงวนสิทธิในการปฏิเสธคำร้องขอของท่าน

ข้อสงวนสิทธิของสภากาชาดไทย

สภากาชาดไทยขอแจ้งให้ท่านทราบว่า หากเกิดกรณีดังต่อไปนี้ สภากาชาดไทยอาจจำเป็นต้องปฏิเสธคำร้องขอของท่าน เพื่อให้เป็นไปตามกฎหมายที่เกี่ยวข้อง

- ท่านไม่สามารถแสดงให้เห็นอย่างชัดเจนได้ว่าผู้ยื่นคำร้องขอเป็นเจ้าของข้อมูลหรือมีอำนาจในการยื่นคำร้องขอดังกล่าว
- คำร้องขอดังกล่าวไม่สมเหตุสมผล อาทิ กรณีที่ผู้ร้องขอไม่มีสิทธิในการขอลบข้อมูลส่วนบุคคล หรือไม่มีข้อมูลส่วนบุคคลนั้นอยู่ที่สภากาชาดไทย เป็นต้น
- คำร้องขอดังกล่าวเป็นคำร้องขอฟุ่มเฟือย อาทิ เป็นคำร้องขอที่มีลักษณะเดียวกัน หรือมีเนื้อหาเดียวกันซ้ำ ๆ กันโดยไม่มีเหตุผลอันสมควร

- การเก็บรักษาข้อมูลส่วนบุคคลนั้นเพื่อวัตถุประสงค์ในการใช้เสรีภาพในการแสดงความคิดเห็น หรือเป็นไปตามวัตถุประสงค์ในการจัดทำ เอกสารประวัติศาสตร์ หรือจดหมายเหตุเพื่อประโยชน์สาธารณะ หรือที่เกี่ยวข้องกับการศึกษาวิจัย หรือสถิติซึ่งได้จัดให้มีมาตรการปกป้องที่เหมาะสมเพื่อคุ้มครองสิทธิและเสรีภาพของเจ้าของข้อมูล หรือเป็นการจำเป็นเพื่อการปฏิบัติหน้าที่ในการดำเนินการกิจเพื่อประโยชน์สาธารณะของสภากาชาดไทย หรือการใช้อำนาจรัฐที่ได้มอบหมายให้แก่ สภากาชาดไทย หรือเป็นการเก็บข้อมูลส่วนบุคคลที่เป็นข้อมูลอ่อนไหว (Sensitive Data) ที่เป็นการจำเป็นในการปฏิบัติหน้าที่ตามกฎหมายเพื่อให้บรรลุวัตถุประสงค์ในด้านวิทยาศาสตร์ป้องกัน อาชีวเวชศาสตร์ ประโยชน์ สาธารณะด้านการสาธารณสุข ตามมาตรา 26(5) (ก) และ (ข) แห่งพระราชบัญญัติคุ้มครองข้อมูลส่วนบุคคล
- การเก็บรักษาข้อมูลส่วนบุคคลนั้นเป็นไปเพื่อการก่อตั้งสิทธิเรียกร้องตามกฎหมาย การปฏิบัติตามหรือการใช้สิทธิเรียกร้องตามกฎหมาย หรือการยื่นต่อสิทธิเรียกร้องตามกฎหมาย หรือเพื่อปฏิบัติตามกฎหมาย
- การดำเนินการดังกล่าวกระทบในด้านลบต่อสิทธิเสรีภาพของบุคคลอื่น ๆ
- การประมวลผลข้อมูลเป็นการปฏิบัติตามกฎหมายของสภากาชาดไทย
- การประมวลผลข้อมูลนั้นเป็นความจำเป็นเพื่อการปฏิบัติหน้าที่ในการดำเนินการกิจเพื่อประโยชน์สาธารณะของสภากาชาดไทย หรือปฏิบัติหน้าที่ในการใช้อำนาจรัฐที่ได้มอบให้แก่อสภากาชาดไทย หรือหน้าที่ตามกฎหมาย
- การประมวลผลข้อมูลนั้นมีความจำเป็นในการปฏิบัติหน้าที่ตามสัญญาระหว่างเจ้าของข้อมูลกับสภากาชาดไทย
- การประมวลผลข้อมูลมีความจำเป็นเพื่อประโยชน์โดยชอบด้วยกฎหมายของสภากาชาดไทย

โดยปกติ ท่านจะไม่เสียค่าใช้จ่ายในการดำเนินการตามคำร้องขอของท่าน อย่างไรก็ตาม หากปรากฏอย่างชัดเจนว่า คำร้องขอของท่านเป็นคำร้องขอที่ไม่สมเหตุสมผล หรือคำร้องขอฟุ่มเฟือย สภากาชาดไทยอาจคิดค่าใช้จ่ายในการดำเนินการตามสิทธิแก่ท่านตามสมควร

อนึ่ง ในกรณีที่สภากาชาดไทยปฏิเสธไม่ดำเนินการตามคำร้องขอของท่าน ท่านสามารถร้องเรียนต่อคณะกรรมการคุ้มครองข้อมูลส่วนบุคคล

การรับทราบและยินยอม

ท่านได้อ่านและเข้าใจเนื้อหาของคำร้องขอฉบับนี้อย่างละเอียดแล้ว และยืนยันว่าข้อมูลต่างๆ ที่ได้แจ้งให้แก่สภากาชาดไทยทราบนั้นเป็นความจริง ถูกต้อง ท่านเข้าใจดีว่าการตรวจสอบเพื่อยืนยันอำนาจ ตัวตน และถิ่นที่อยู่นั้นเป็นการจำเป็นอย่างยิ่งเพื่อพิจารณาดำเนินการตามสิทธิที่ท่านร้องขอ หากท่านให้ข้อมูลที่ผิดพลาดด้วยเจตนาทุจริต ท่านอาจถูกดำเนินคดีตามกฎหมายได้ และ สภากาชาดไทยอาจขอข้อมูลเพิ่มเติมจากท่านเพื่อการตรวจสอบดังกล่าวเพื่อให้การดำเนินการตามคำร้องขอของท่านอย่างถูกต้องครบถ้วนต่อไป

ในการนี้ ท่านจึงได้ลงนามไว้ เพื่อเป็นหลักฐาน

ลงชื่อ ผู้ยื่นคำร้องขอ
(.....)
วันที่

ระเบียบวาระที่ 4 เรื่องเพื่อพิจารณา

วาระที่ 4.1 กรอบแนวปฏิบัติด้านการคุ้มครองข้อมูลส่วนบุคคลสภากาชาดไทย พ.ศ. ...

1) การแต่งตั้งและแบ่งแยกหน้าที่บุคลากรในหน่วยงาน

ให้หัวหน้าหน่วยงานในฐานะที่ทำหน้าที่เป็นเจ้าหน้าที่ผู้ดูแลข้อมูลส่วนบุคคลประจำหน่วยงาน (Data Owners) กำหนดอำนาจและหน้าที่ของบุคลากร หรือหน่วยงานที่เกี่ยวข้องกับการปฏิบัติด้านการคุ้มครองข้อมูลส่วนบุคคล ดังนี้

1. เจ้าหน้าที่เก็บรวบรวมข้อมูล โดยอาจจะบุเป็นตัวบุคคล หรือหน่วยงานได้ เช่น หน่วยงานรับลงทะเบียน
2. เจ้าหน้าที่เก็บรักษาข้อมูลทั้งในรูปแบบเอกสาร หรืออิเล็กทรอนิกส์ และเจ้าหน้าที่ทำลายเอกสารและลบข้อมูล
3. เจ้าหน้าที่หรือหน่วยงานที่รับเอกสารจากเจ้าของข้อมูล หรือตัวแทนที่ต้องการใช้สิทธิ์ตามพระราชบัญญัติคุ้มครองข้อมูลส่วนบุคคล
4. เจ้าหน้าที่เปิดเผย หรือส่งข้อมูลให้กับบุคคลภายนอก
5. เจ้าหน้าที่รับเรื่องร้องเรียน และนำส่งเรื่องร้องเรียน
6. เจ้าหน้าที่ตรวจสอบการละเมิด หรือการรั่วไหลของข้อมูล
7. เจ้าหน้าที่ที่มีอำนาจอนุมัติ

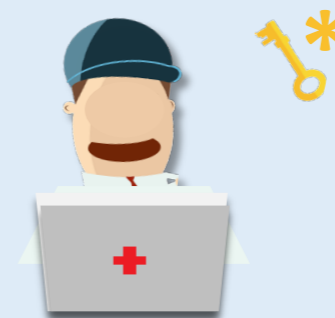

กรณีหน่วยงานที่มีอัตรากำลังไม่เพียงพอ หัวหน้าหน่วยงานสามารถพิจารณาให้บุคลากรรับผิดชอบได้มากกว่า 1 หน้าที่ และสำหรับกรณีที่
จะไม่ปฏิบัติตามระเบียบนั้นจะต้องดำเนินการตามความในข้อ 5 แห่งระเบียบว่าด้วยการคุ้มครองข้อมูลส่วนบุคคล พ.ศ. 2564 อย่างเคร่งครัด

2) วิธีการเก็บรวบรวมข้อมูล และการเปิดเผยข้อมูลส่วนบุคคล

2.1 วิธีการเก็บรวบรวมข้อมูลส่วนบุคคล

หน่วยงานต่างๆ ของสภากาชาดไทย สามารถดำเนินการเก็บรวบรวมข้อมูลส่วนบุคคลรวมทั้งเอกสารอ้างอิง เช่น บัตรประจำตัวประชาชน ของผู้รับบริการเท่าที่จำเป็นต่อการประมวลผลและการดำเนินงานด้านต่างๆ **ตามภารกิจหลักและวัตถุประสงค์ในการให้บริการของหน่วยงาน ที่ระบุไว้ในหนังสือแจ้งการประมวลผลข้อมูลส่วนบุคคลและแบบหนังสือยินยอม** โดยใช้แบบฟอร์มที่หน่วยงานกำหนดและได้รับอนุมัติแล้วเท่านั้น ทั้งนี้แบบฟอร์มที่ใช้มีรูปแบบเป็น

- ก) แบบเอกสาร
- ข) แบบฟอร์มในระบบอิเล็กทรอนิกส์



กรณีที่หน่วยงานจำเป็นต้องเก็บ **ข้อมูลอ่อนไหว** หน่วยงานจะต้องขอหนังสือยินยอมจากเจ้าของข้อมูล เว้นแต่ได้รับยกเว้นตามพระราชบัญญัติคุ้มครองข้อมูลส่วนบุคคล เช่น เพื่อการรักษาพยาบาล และอื่นๆ หรือได้รับคำวินิจฉัยยกเว้นจาก สำนักงานคณะกรรมการคุ้มครองข้อมูลส่วนบุคคล

กรณีที่หน่วยงานต้องการออกแบบฟอร์มหรือเอกสารแบบใหม่ที่ไม่ได้เป็นไปตามเอกสารตามที่ระบุไว้ในระเบียบสภากาชาดไทยว่าด้วยการคุ้มครองข้อมูลส่วนบุคคล พ.ศ. 2564 แบบฟอร์มหรือเอกสารนั้นจะต้องรับการพิจารณาและทบทวนโดยคณะกรรมการที่เกี่ยวข้องก่อนนำไปใช้

****การได้รับยกเว้นการขอความยินยอม ซึ่งสามารถทำได้โดยเหมาะสม**
อ้างอิงจากหลักการ Lawful Basic 7 ฐานในการประมวลผลข้อมูลส่วนบุคคล
ตามกฎหมายว่าด้วยการคุ้มครองข้อมูลส่วนบุคคล

ระเบียบวาระที่ 4 เรื่องเพื่อพิจารณา

วาระที่ 4.1 กรอบแนวปฏิบัติด้านการคุ้มครองข้อมูลส่วนบุคคลสภาวิชาชีพ พ.ศ. ...

2) วิธีการเก็บรวบรวมข้อมูล และการเปิดเผยข้อมูลส่วนบุคคล (ต่อ)

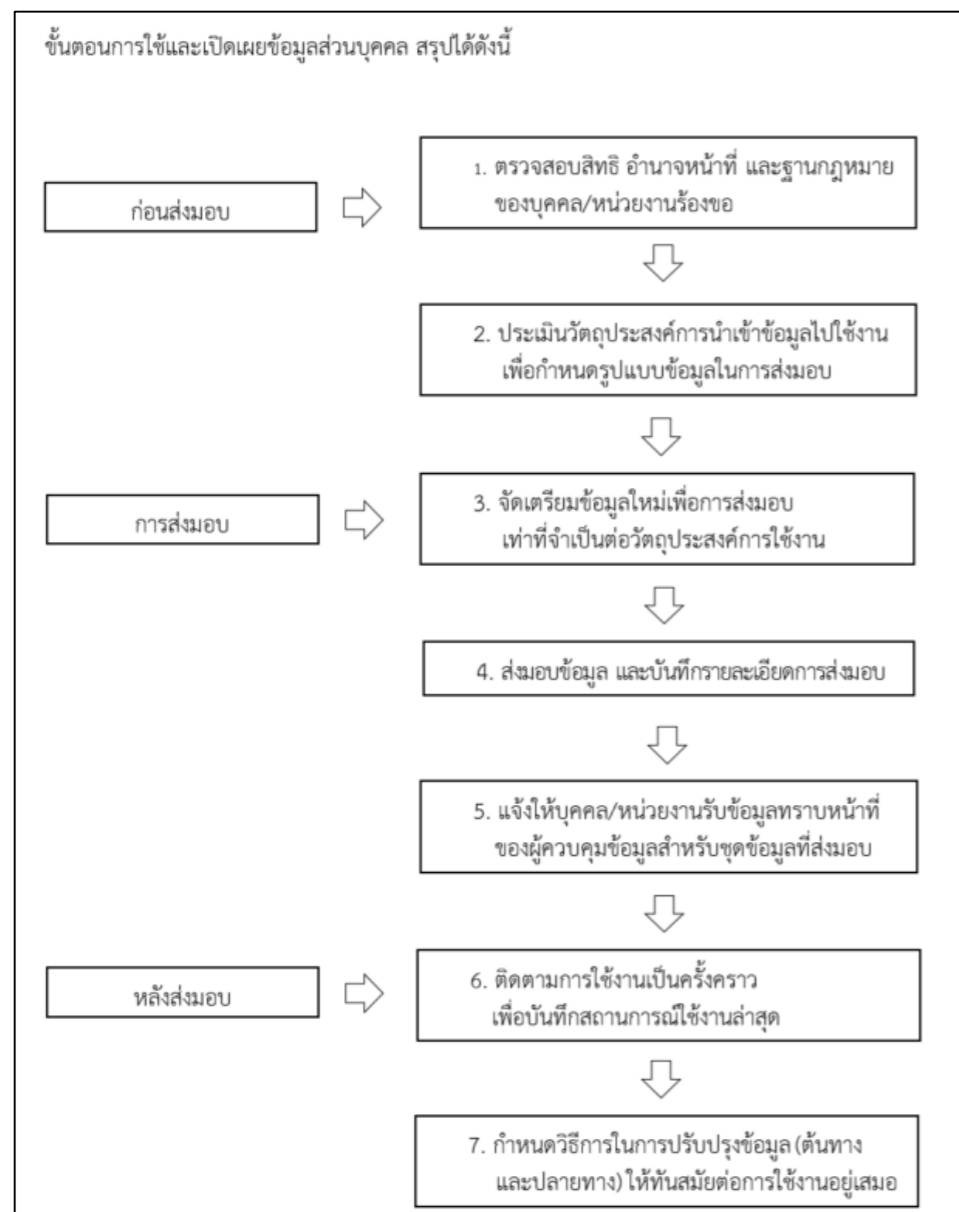

2.2 การใช้และการเปิดเผยข้อมูลส่วนบุคคล การใช้และเปิดเผยข้อมูลส่วนบุคคลมี 2 ลักษณะ

2.2.1 ใช้และเปิดเผยข้อมูลภายในหน่วยงาน จะต้องจัดทำโดยเจ้าหน้าที่ที่ได้รับการแต่งตั้ง และเป็นการใช้ตามวัตถุประสงค์ของการเก็บรวบรวม จัดเก็บ ข้อมูลที่ได้แจ้งและ/หรือขอความยินยอมไว้ตามที่หน่วยงานระบุไว้ในหนังสือแจ้งการประมวลผลข้อมูลส่วนบุคคลและแบบหนังสือยินยอม เท่านั้น ผู้บริหารหรือผู้ที่ได้รับมอบหมายของหน่วยงานต้องกำกับดูแลบุคลากรให้ปฏิบัติตามอย่างเคร่งครัด ในกรณีที่หน่วยงานใช้ข้อมูลเพื่อดำเนินธุรกรรม นอกเหนือจากที่ระบุไว้ หน่วยงานจะต้องให้เจ้าของข้อมูลลงลายมือชื่อในหนังสือยินยอม ที่ระบุธุรกรรมที่จะมีเพิ่มเติม

2.2.2 การส่ง การโอน หรือการเปิดเผยข้อมูลต่อบุคคลภายนอกหรือหน่วยงานภายนอก รวมทั้งการเบิกใช้เอกสาร **จะต้อง** จัดทำโดยเจ้าหน้าที่ที่ได้รับมอบหมาย และได้รับอนุมัติจากผู้อนุมัติจากหัวหน้าหน่วยงานก่อนการส่ง โอน หรือเปิดเผยต่อหน่วยงานหรือบุคคลภายนอก

หน่วยงานหรือบุคคลภายนอก ได้แก่

- หน่วยงานราชการตาม พ.ร.บ. ระเบียบบริหารราชการแผ่นดิน พ.ศ. 2534 ที่มีอำนาจหน้าที่ตามกฎหมาย เช่น กรมสรรพากร (มีอำนาจหน้าที่เกี่ยวกับด้านภาษีอากร) ศาล (มีอำนาจหน้าที่เฉพาะที่เกี่ยวข้องกับคดีความ) พนักงานสอบสวน (มีอำนาจหน้าที่เฉพาะที่เกี่ยวข้องกับคดีในความรับผิดชอบ) เป็นต้น
- หน่วยงานราชการทั่วไป ที่ไม่มีอำนาจหน้าที่ตามกฎหมายในเรื่องนั้นๆ
- นิติบุคคลในประเทศ ที่ไม่ต้องใช้สัญญาประมวลผลข้อมูล
- นิติบุคคลต่างประเทศ ซึ่งต้องมีกฎหมาย PDPA ทัดเทียมกับประเทศไทย
- คู่สัญญา ที่เป็นผู้ประมวลผลข้อมูล

2) วิธีการเก็บรวบรวมข้อมูล และการเปิดเผยข้อมูลส่วนบุคคล (ต่อ)

2.3 การปฏิบัติต่อข้อมูลที่มีอยู่ก่อน พระราชบัญญัตินี้ใช้บังคับ

หน่วยงานเจ้าของข้อมูลส่วนบุคคลสามารถดำเนินการกับข้อมูลส่วนบุคคลที่มีการเก็บรวบรวมไว้ก่อนพระราชบัญญัตินี้บังคับใช้ ให้หน่วยงานดำเนินการกับข้อมูลส่วนบุคคลนั้นต่อไปได้ตามปกติ



โดยไม่ต้องส่ง Consent ให้เซ็นยินยอมใหม่ โดยต้องเป็นไปตาม**วัตถุประสงค์เดิมเท่านั้น** แต่ต้องกำหนดวิธีการยกเลิกความยินยอม และประชาสัมพันธ์แจ้งให้เจ้าของข้อมูลทราบ เพื่อให้เจ้าของข้อมูลที่ไม่ต้องการให้เก็บรวบรวมและใช้ข้อมูลส่วนบุคคลดังกล่าว สามารถแจ้งยกเลิกความยินยอมได้โดยง่าย ทั้งนี้ หน่วยงานต้องแจ้งเตือนสิทธิและผลกระทบจากการยกเลิกความยินยอมให้เจ้าของข้อมูลทราบก่อนยกเลิกความยินยอมนั้น



**การได้รับยกเว้นการขอความยินยอม ซึ่งสามารถทำได้โดยเหมาะสม
อ้างอิงจากหลักการ Lawful Basic 7 ฐานในการประมวลผลข้อมูลส่วนบุคคล
ตามกฎหมายว่าด้วยการคุ้มครองข้อมูลส่วนบุคคล

ระเบียบวาระที่ 4 เรื่องเพื่อพิจารณา

วาระที่ 4.1 กรอบแนวปฏิบัติด้านการคุ้มครองข้อมูลส่วนบุคคลสภากาชาดไทย พ.ศ. ...

3) ระยะเวลาการเก็บข้อมูลส่วนบุคคล การลบ การทำลาย การทบทวน และการตรวจสอบ

3.1 ระยะเวลาในการเก็บรักษา

หน่วยงานต้องกำหนดระยะเวลาการจัดเก็บข้อมูลส่วนบุคคล ที่ชัดเจนและสอดคล้องกับวัตถุประสงค์การใช้ข้อมูล โดยทั่วไป ระยะเวลาการจัดเก็บข้อมูลสูงสุดคือ 10 ปี เว้นแต่จะมีระเบียบหรือกฎหมายกำหนดไว้เป็นอย่างอื่นฯ เช่น เก็บจนกว่าคดีสิ้นสุด เป็นต้น

3.2 การลบหรือทำลายข้อมูลส่วนบุคคล

หน่วยงานต้องกำหนดวิธีการและขั้นตอน และบันทึกรายงานการลบและทำลายข้อมูลส่วนบุคคล เมื่อพ้นระยะเวลาจัดเก็บข้อมูลส่วนบุคคล หรือปฏิบัติตามระเบียบและวิธีปฏิบัติที่มีการประกาศใช้ในสภากาชาดไทย

การลบหรือทำลายข้อมูลตามระยะเวลาที่กำหนด หน่วยงานต้องจัดให้มีผู้ทำหน้าที่ตรวจสอบและรวบรวมรายการข้อมูลส่วนบุคคลที่ต้องดำเนินการลบหรือทำลาย เมื่อพ้นกำหนดระยะเวลาการเก็บรักษา ทั้งในระบบอิเล็กทรอนิกส์ และในรูปแบบเอกสารต่างๆ โดยจัดทำรายการข้อมูลที่ต้องดำเนินการลบแจ้งต่อผู้บังคับบัญชา เพื่อขออนุมัติดำเนินการลบทำลายข้อมูล

กรณีข้อมูลส่วนบุคคลที่มีการใช้เพื่อดำเนินคดีตามกฎหมาย และหรือมีการบังคับคดี หน่วยงานให้ทำการเก็บข้อมูลเอกสาร และฐานข้อมูลดังกล่าวไว้เพื่อใช้ในการดำเนินคดี จนกว่าคดีจะถึงที่สุด จึงจะทำลายเอกสารที่เป็นข้อมูลส่วนบุคคลนั้นได้

ระเบียบวาระที่ 4 เรื่องเพื่อพิจารณา

วาระที่ 4.1 กรอบแนวปฏิบัติด้านการคุ้มครองข้อมูลส่วนบุคคลสภาวิชาชีพ พ.ศ. ...

4) การรักษาความมั่นคงปลอดภัย



หน่วยงานต้องดำเนินการจัดให้มีมาตรการรักษาความปลอดภัยที่เหมาะสม ทั้งผู้ควบคุมข้อมูลส่วนบุคคลและบุคคล (หรือนิติบุคคล) อื่นที่ไม่ใช่ผู้ควบคุมข้อมูลส่วนบุคคล เพื่อป้องกันการใช้หรือเปิดเผยข้อมูลส่วนบุคคลโดยปราศจากอำนาจหน้าที่หรือโดยมิชอบ

หน่วยงานต้องมีมาตรการรักษาความมั่นคงปลอดภัยของข้อมูลส่วนบุคคล การตามนโยบายและแนวปฏิบัติในการรักษาความมั่นคงปลอดภัยด้านสารสนเทศของสภาวิชาชีพไทย (Information Security Policy) พ.ศ. 2561 หรือนโยบายอื่นๆ ที่มีการประกาศใช้ในสภาวิชาชีพไทย เช่น

- เสริมสร้างความสำนึกในการรับผิดชอบด้านความมั่นคงปลอดภัยของข้อมูลส่วนบุคคลให้แก่ผู้บริหารและบุคลากร
- การบริหารจัดการการเข้าถึงของผู้ใช้งาน (User Access Management) เพื่อจำกัดการเข้าถึงข้อมูลส่วนบุคคลเฉพาะเจ้าหน้าที่ที่มีความจำเป็นต้องใช้ข้อมูลในการปฏิบัติงานตามหน้าที่ และจัดให้มีการบันทึกและทำสำรองข้อมูลการเข้าถึงหรือการใช้งานในระยะเวลาที่เหมาะสม และสามารถตรวจสอบย้อนหลังเกี่ยวกับการเข้าถึง เปลี่ยนแปลง ลบ หรือถ่ายโอนข้อมูลส่วนบุคคล ในบางกรณี อาจใช้การเข้ารหัสเพื่อรักษาความมั่นคงปลอดภัยในการส่งผ่านข้อมูล
- จัดให้มีการตรวจสอบและประเมินความเสี่ยงด้านความมั่นคงปลอดภัยของเว็บไซต์หรือระบบสารสนเทศทั้งหมดอย่างน้อยปีละ 1 ครั้ง
- กำหนดให้มีมาตรการรักษาความลับ และความมั่นคงปลอดภัยของข้อมูลส่วนบุคคลที่มีความสำคัญหรือเป็นข้อมูลที่อาจกระทบต่อความสงบเรียบร้อย และศีลธรรมอันดีของประชาชน

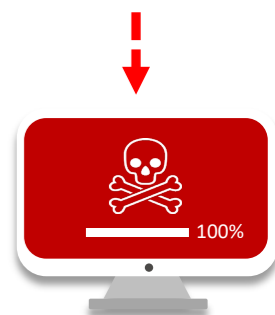

ระเบียบวาระที่ 4 เรื่องเพื่อพิจารณา

วาระที่ 4.1 กรอบแนวปฏิบัติด้านการคุ้มครองข้อมูลส่วนบุคคลสภาวิชาชีพ พ.ศ. ...

5) วิธีการเก็บรวบรวมข้อมูลส่วนบุคคลจากแหล่งอื่นที่มีใช้จากเจ้าของข้อมูลส่วนบุคคลโดยตรง



หน่วยงานจะต้องเก็บรวบรวมข้อมูลส่วนบุคคลจากผู้เป็นเจ้าของข้อมูลโดยตรง จะเก็บจากแหล่งอื่นไม่ได้ หากต้องการจัดเก็บข้อมูลจากแหล่งข้อมูลอื่นในบางกรณีสามารถทำได้ เช่น **ประโยชน์ต่อชีวิตหรือสุขภาพ** โดยหน่วยงานสามารถรวบรวมข้อมูลส่วนบุคคลของผู้รับบริการจากแหล่งอื่นๆ เช่น ที่อยู่ปัจจุบันของผู้รับบริการ (สำนักบริหารการทะเบียน กรมการปกครองกระทรวงมหาดไทย) เป็นต้น รวมเข้ากับข้อมูลส่วนบุคคลที่เจ้าของข้อมูลให้ข้อมูลไว้ เพื่อให้ข้อมูลส่วนบุคคลของเจ้าของข้อมูลมีความครบถ้วนและถูกต้อง เป็นปัจจุบัน และช่วยให้หน่วยงานสามารถให้บริการตามภารกิจหลัก หรือเพื่อประโยชน์ต่อชีวิต หรือสุขภาพของเจ้าของข้อมูล และเพื่อประโยชน์สาธารณะ ได้ดียิ่งขึ้น รวมถึงข้อมูลที่ผ่านโซเชียลมีเดียแพลตฟอร์มตามที่ระบุไว้ หรือ เผยแพร่ในนโยบายการคุ้มครองข้อมูลส่วนบุคคลของสภาวิชาชีพ พ.ศ. 2564

**การได้รับยกเว้นการขอความยินยอม ซึ่งสามารถทำได้โดยเหมาะสม
อ้างอิงจากหลักการ Lawful Basic 7 ฐานในการประมวลผลข้อมูลส่วนบุคคล
ตามกฎหมายว่าด้วยการคุ้มครองข้อมูลส่วนบุคคล

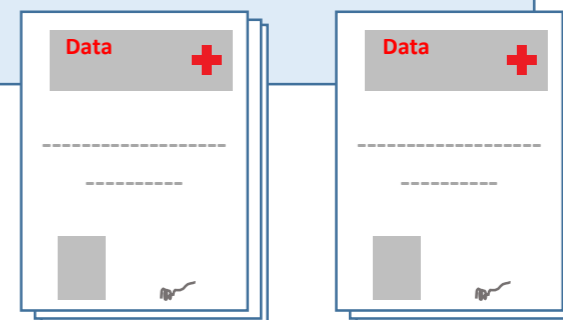

6) สิทธิของเจ้าของข้อมูล วิธีการใช้สิทธิของเจ้าของข้อมูล และการดำเนินการที่ต้องปฏิบัติตามหรือไม่ปฏิบัติตาม

6.1 หลักเกณฑ์และวิธีการใช้สิทธิของเจ้าของข้อมูล

เจ้าของข้อมูลมีสิทธิในการคัดค้าน การเก็บรวบรวม ใช้ หรือเปิดเผยข้อมูลส่วนบุคคลเมื่อใดก็ได้ และมีสิทธิขอให้ผู้ควบคุมข้อมูลดำเนินการลบ ทำลาย หรือทำให้เป็นข้อมูลที่ไม่สามารถระบุตัวบุคคลที่เป็นเจ้าของข้อมูลได้ หรือขอระงับการใช้ข้อมูลส่วนบุคคลได้



สิทธิของเจ้าของข้อมูลตามพระราชบัญญัตินี้ ได้แก่

- 1) สิทธิในการได้รับแจ้งข้อมูล
- 2) สิทธิในการเข้าถึงข้อมูลส่วนบุคคลและขอรับสำเนาข้อมูลส่วนบุคคล
- 3) สิทธิในการแก้ไขข้อมูลส่วนบุคคลให้ถูกต้อง
- 4) สิทธิในการโอนถ่ายข้อมูลส่วนบุคคล
- 5) สิทธิในการขอให้ลบหรือทำลายข้อมูลส่วนบุคคล หรือทำให้ข้อมูลส่วนบุคคลเป็นข้อมูลที่ไม่สามารถระบุตัวบุคคลที่เป็นเจ้าของข้อมูลส่วนบุคคลนั้นได้
- 6) สิทธิในการระงับการใช้ข้อมูลส่วนบุคคล
- 7) สิทธิในการคัดค้านการประมวลผลข้อมูลส่วนบุคคล
- 8) สิทธิในการเพิกถอนความยินยอม

6) สิทธิของเจ้าของข้อมูล วิธีการใช้สิทธิของเจ้าของข้อมูล และการดำเนินการที่ต้องปฏิบัติตามหรือไม่ปฏิบัติตาม



6.2 แนวปฏิบัติตามคำร้องขอของเจ้าของข้อมูล

กรณีที่เจ้าของข้อมูลมีความประสงค์จะใช้สิทธิตามข้อ 6.1 ข้างต้น ด้วยตนเอง หรือมอบอำนาจให้ตัวแทนมาทำการแทน ให้ใช้ **แบบคำร้องขอใช้สิทธิของเจ้าของข้อมูล** พร้อมเอกสารประกอบคำร้องเพื่อยืนยันตัวตนตามที่กำหนดไว้ เช่น สำเนาบัตรประจำตัวประชาชนหรือสำเนาหนังสือเดินทางของเจ้าของข้อมูล และหรือตัวแทนผู้รับมอบอำนาจ หนังสือมอบอำนาจ ให้แก่หน่วยงาน

**การได้รับยกเว้นการขอความยินยอม ซึ่งสามารถทำได้โดยเหมาะสม
อ้างอิงจากหลักการ Lawful Basic 7 ฐานในการประมวลผลข้อมูลส่วนบุคคล
ตามกฎหมายว่าด้วยการคุ้มครองข้อมูลส่วนบุคคล

6.3 กรณีหน่วยงานตรวจพบความไม่ถูกต้องหรือความไม่สมบูรณ์ของข้อมูล

กรณีที่หน่วยงานพบว่า ข้อมูลที่เก็บรวบรวมมีความไม่ถูกต้อง อันเนื่องมาจากความผิดพลาดในการพิจารณาและสอบทาน หรือข้อมูลไม่สมบูรณ์และจำเป็นต้องปรับปรุงหรือเปลี่ยนแปลงข้อมูลส่วนบุคคลเพื่อประโยชน์ของผู้รับบริการในภายหลัง **หน่วยงานจะต้องแจ้งให้เจ้าของข้อมูลทราบ และให้เจ้าของข้อมูลจัดทำคำร้องขอใช้สิทธิ** ให้แก่หน่วยงานเพื่อที่จะได้แก้ไขข้อมูลให้ถูกต้อง

ระเบียบวาระที่ 4 เรื่องเพื่อพิจารณา

วาระที่ 4.1 กรอบแนวปฏิบัติด้านการคุ้มครองข้อมูลส่วนบุคคลสภาฯ ท.ศ. ...

6) สิทธิของเจ้าของข้อมูล วิธีการใช้สิทธิของเจ้าของข้อมูล และการดำเนินการที่ต้องปฏิบัติตามหรือไม่ปฏิบัติตาม

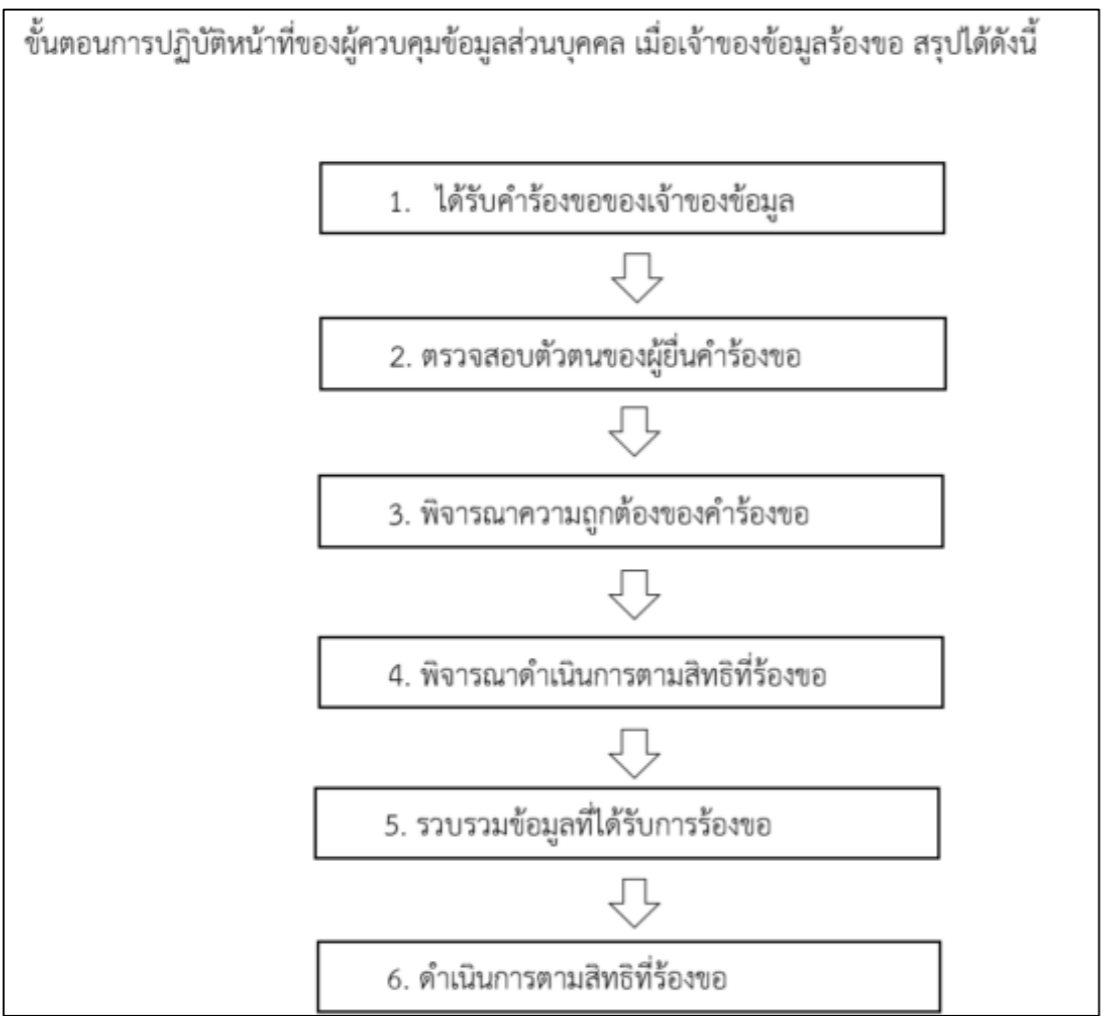

สำนักงานเทคโนโลยีสารสนเทศและดิจิทัล อยู่ระหว่างพัฒนา
“ระบบบันทึกข้อมูลการร้องเรียนข้อมูลส่วนบุคคล”

บันทึกข้อมูลร้องเรียนข้อมูลส่วนบุคคล

ข้อมูลร้องเรียน

ประเภทคำร้อง*

- ขอถอนความยินยอม (Right to withdraw consent)
- เข้าถึงข้อมูล (Right to access)
- ขอถ่ายโอนข้อมูล (Right to data portability)
- ขอคัดค้านการประมวลผล (Right to object)
- ขอให้ลบหรือทำลายข้อมูล (Right to erasure)
- ขอให้ระงับการประมวลผล (Right to restriction of processing)
- ขอให้แก้ไขข้อมูล (Right to rectification)
- อื่นๆ

รายละเอียดคำร้องเรียน

ช่องทางการแจ้งข้อมูลร้องเรียน* วันที่ร้องเรียน *

- เลือกช่องทางแจ้งร้องเรียน - DD-MM-YYYY

เอกสารแนบ

คำชี้แจง: กรุณาแนบไฟล์เอกสารแนบในรูปแบบไฟล์ PDF หรือไฟล์รูปภาพ และไฟล์เสียง (MP3 หรือ MP4) หรือไฟล์เอกสารในรูปแบบไฟล์ DOC หรือ XLS หรือไฟล์ภาพในรูปแบบไฟล์ JPG หรือ PNG

ข้อมูลผู้ร้องเรียน

เลขที่บัตรประชาชน สำเนา ชื่อ นามสกุล

เลขที่บัตรประชาชน - เลือก - ชื่อ นามสกุล

ข้อมูลติดต่อ

เบอร์โทรศัพท์มือถือ Email

เบอร์โทรศัพท์มือถือ Email

รายละเอียดในคำร้องหมายเลข #220020003

ข้อมูลร้องเรียน	
ประเภทคำร้อง	ขอถอนความยินยอม (Right to withdraw consent) <input checked="" type="checkbox"/> ดูรายละเอียด
ช่องทางการแจ้งข้อมูลร้องเรียน	ติดต่อผ่านทางสำนักงาน (ช่องทางลูกค้าองค์กร)
วันที่ร้องเรียน	26/04/2022
รายละเอียดคำร้องเรียน	ดาลัด_ขอถอนความยินยอม (Right to withdraw consent)
ข้อมูลผู้ร้องเรียน	
เลขที่บัตรประชาชน	351XXXXXXX1
ชื่อ-สกุล	นางสาวดาลัด สันสายหัว
ข้อมูลติดต่อ	
เบอร์โทรศัพท์มือถือ	022564015
Email	dalad.l@redcross.or.th
เอกสารแนบ	

Worapon เปลี่ยนสถานะใบคำร้อง 2022-04-26 12:59:38

เปิด เป็น อยู่ระหว่างดำเนินการ ประสานงานเจ้าหน้าที่ที่เกี่ยวข้อง

Dalad สร้างใบคำร้อง 2022-04-26 09:15:41

****การแก้ไขปรับปรุง เปลี่ยนแปลงข้อมูล จะต้องได้รับการอนุมัติจากผู้บริหาร หรือผู้ที่รับการแต่งตั้งก่อนการดำเนินการ**

ระเบียบวาระที่ 4 เรื่องเพื่อพิจารณา

วาระที่ 4.1 กรอบแนวปฏิบัติด้านการคุ้มครองข้อมูลส่วนบุคคลสภาอากาศไทย พ.ศ. ...

7) การดำเนินการ และกระบวนการแจ้งเหตุ กรณีมีการละเมิดข้อมูล หรือข้อมูลรั่วไหล



****แจ้งภายใน 72 ชั่วโมง นับแต่ทราบเหตุ**

- กรณีที่หน่วยงานไม่ได้จัดทำรายงานภายในกำหนดเวลา จะมีบทลงโทษจากสำนักงานคณะกรรมการคุ้มครองข้อมูลส่วนบุคคล
- กรณีการละเมิดข้อมูล หรือการรั่วไหลของข้อมูลดังกล่าว **ไม่มีความเสี่ยง หรือมีความเสี่ยงต่ำ**ที่จะกระทบกับสิทธิของเจ้าของข้อมูล ผู้ควบคุมข้อมูลส่วนบุคคล ดำเนินการเพียงบันทึกรายละเอียดของเหตุการณ์ เพื่อเก็บไว้เป็นข้อมูลตรวจสอบย้อนหลังก็เพียงพอ
- **ไม่จำเป็นต้องแจ้ง**ทั้ง สำนักงานคณะกรรมการคุ้มครองข้อมูลส่วนบุคคล และเจ้าของข้อมูลส่วนบุคคลทราบ

8) การควบคุม กรณีมีการจ้างผู้ประมวลผลข้อมูล (Data Processor)

กรณีที่มีการจ้างผู้ประมวลผลข้อมูลส่วนบุคคล (Data Processor) ภายนอก

- หน่วยงานจะต้องมีการทำสัญญา หรือมีข้อตกลงกับผู้รับจ้างประมวลผลว่าต้องปฏิบัติตามข้อตกลงหรือตามคำสั่งของหน่วยงานเท่านั้น
- รวมทั้งหน้าที่ในการแจ้งเหตุแก่หน่วยงานในกรณีการรั่วไหลของข้อมูลส่วนบุคคล

9) บันทึกการประมวลผลข้อมูลส่วนบุคคล (Record of Processing หรือ “RoP”)

หน่วยงานจะต้องจัดทำบันทึกข้อมูลรายการประมวลผลข้อมูลส่วนบุคคล (Record of Processing Activities: RoPA)

ซึ่งอาจอยู่ในรูปแบบอิเล็กทรอนิกส์หรือเอกสาร ตามความเหมาะสมของแต่ละหน่วยงาน ทั้งนี้ ข้อมูลรายการประมวลผลข้อมูลส่วนบุคคล ประกอบด้วยหัวข้อต่างๆ ได้แก่

1. ข้อมูลเกี่ยวกับผู้ควบคุมข้อมูลส่วนบุคคล เช่น ชื่อและที่อยู่หน่วยงาน และข้อมูลการติดต่อ (ชื่อเจ้าหน้าที่หรือผู้ประสานงาน) เป็นต้น
2. ข้อมูลรายการประมวลผลข้อมูลส่วนบุคคล (Record of Processing Activities: RoPA) เช่น
 - ข้อมูลส่วนบุคคลที่มีการเก็บรวบรวม
 - วัตถุประสงค์ของการเก็บรวบรวม
 - ระยะเวลาการเก็บรักษาข้อมูลส่วนบุคคล
 - สิทธิและวิธีการเข้าถึงข้อมูลส่วนบุคคล
 - การใช้หรือเปิดเผยข้อมูลส่วนบุคคล
 - การรักษาความมั่นคงปลอดภัยข้อมูลส่วนบุคคล



ลำดับ	ชื่อรายการ	ตัวอย่างบันทึก
1	ข้อมูลส่วนบุคคลทั่วไป	-นามสกุล, สถานที่เกิด, เบอร์โทรศัพท์, อีเมล, โฉนด -หมายเลขบัตร อาทิ เลขบัตรประจำตัวประชาชน, เลขหนังสือเดินทาง, เลขบัตรประกันสังคม เลขใบอนุญาตขับขี่, เลขประจำตัวผู้เสียภาษี, เลขบัญชีธนาคาร, เลขบัตรเครดิต
2	ข้อมูลส่วนบุคคลที่ละเอียดอ่อน (Sensitive Data)	เช่น เชื้อชาติ, ศาสนา, รูปถ่ายใบหน้า, ลายนิ้วมือ, ข้อมูลสุขภาพ
3	แหล่งที่มาของข้อมูลส่วนบุคคล	1.หน่วยงานอาจได้รับข้อมูลส่วนบุคคลจากช่องทางต่างๆ ดังนี้ -จากการสมัครใช้บริการ หรือยื่นเอกสารยื่นคำร้องขอใช้สิทธิ -จากความสมัครใจในการส่งคำขอเพื่อให้บริการ -จากการติดต่อกับหน่วยงานตามช่องทางบริการ -จากข้อมูลที่ได้ใช้กับขั้นตอนการให้บริการ -จากข้อมูลที่ได้ใช้กับขั้นตอนการให้บริการผ่าน browser's cookies, ฯลฯ -จากการที่ผู้ควบคุมข้อมูลส่วนบุคคล -จากการที่บุคคลอื่นแจ้ง

ตัวอย่างเอกสาร

ระเบียบวาระที่ 4 เรื่องเพื่อพิจารณา

วาระที่ 4.1 กรอบแนวปฏิบัติด้านการคุ้มครองข้อมูลส่วนบุคคลสภากาชาดไทย พ.ศ. ...

10) ศูนย์รับเรื่องร้องเรียน



สภากาชาดไทย
The Thai Red Cross Society
ประกาศสภากาชาดไทย
เรื่อง นโยบายการคุ้มครองข้อมูลส่วนบุคคลของสภากาชาดไทย พ.ศ. 2564

สภากาชาดไทย เป็นองค์กรสาธารณกุศลระดับชาติมีการดำเนินการเพื่อมนุษยธรรม ตามหลักการกาชาดสากล เป็นองค์กรที่มีลักษณะเป็นพลวัติ และนวัตกรรม โดยมีวิสัยทัศน์ที่จะก้าวไปข้างหน้าสู่ความเป็นเลิศ เป็นไปตามคตทัศน์ ซึ่งสภากาชาดไทยมีพันธกิจหลักอยู่ 4 กลุ่ม ดังนี้

1. การบริการทางการแพทย์และสุขภาพอนามัย
2. การบรรเทาทุกข์ผู้ประสบภัย
3. การบริการโลหิต
4. การส่งเสริมคุณภาพชีวิต

เนื่องจากสภากาชาดไทยมีกิจกรรมและให้บริการต่าง ๆ อาทิ การรับบริจาค การช่วยเหลือผู้ประสบภัย การส่งเสริมคุณภาพชีวิตผู้สูงอายุ เด็กและเยาวชน การให้บริการทางการแพทย์ การรับสมัครอาสาสมัคร เป็นต้น ซึ่งกิจกรรมและการให้บริการในสังกัดสภากาชาดไทย จะจัดให้มีการดำเนินการต่าง ๆ เพื่อคุ้มครองข้อมูลส่วนบุคคล บนหลักการที่กำหนดไว้ตามนโยบายฯ ฉบับนี้ เว้นแต่บางกิจกรรมและการบริการอื่นใด ที่มีการกำหนดและประกาศนโยบายการคุ้มครองข้อมูลส่วนบุคคลไว้เป็นการเฉพาะ ซึ่งท่านสามารถอ่านและทำความเข้าใจได้ตามประกาศที่ เว็บไซต์ หรือในเอกสารแยกตามประเภทกิจกรรมหรือบริการของสภากาชาดไทย

1. ขอบเขตและการบังคับใช้
นโยบายการคุ้มครองข้อมูลส่วนบุคคลฉบับนี้ ใช้บังคับกับสภากาชาดไทย บุคลากรของสภากาชาดไทย และบุคคลที่เกี่ยวข้องกับการดำเนินการใด ๆ เช่น การเก็บรวบรวม บันทึก จัดระบบ ทำโครงสร้าง เก็บรักษา ปรับปรุง เปลี่ยนแปลง กู้คืน ใช้เปิดเผย ส่งต่อ เผยแพร่ โอน ผสมเข้าด้วยกัน ลบ ทำลาย กับข้อมูลส่วนบุคคล ตามกฎหมายคุ้มครองข้อมูลส่วนบุคคลที่บังคับใช้ในปัจจุบัน หรือที่จะมีการแก้ไขเป็นครั้งคราว

สภากาชาดไทยมีความมุ่งมั่นเสมอมาในการให้ความสำคัญกับการคุ้มครองข้อมูลส่วนบุคคล การส่งเสริมสิทธิในข้อมูลส่วนบุคคล การควบคุมการใช้ข้อมูล และการป้องกันการรั่วไหลของข้อมูลส่วนบุคคล ด้วยความรับผิดชอบต่อสังคม นโยบายฉบับนี้ได้จัดทำขึ้น เพื่อให้เกิดความเชื่อมั่นและได้รับความไว้วางใจจากท่าน ในการดำเนินการจัดการข้อมูลส่วนบุคคลของท่านอย่างเหมาะสม และมีมาตรการรักษาความปลอดภัยข้อมูลส่วนบุคคลตามที่กฎหมายกำหนด เพื่อให้เป็นไปตามมาตรฐานที่ใช้กันทั้งในและต่างประเทศ
2. การประมวลผลข้อมูลส่วนบุคคล
2.1 สภากาชาดไทยจะเก็บรวบรวมข้อมูล ใช้ และเปิดเผยข้อมูลส่วนบุคคลของท่านตามที่กฎหมายคุ้มครองข้อมูลส่วนบุคคลอนุญาตให้ทำได้ โดยท่านสามารถตรวจสอบวัตถุประสงค์ของการใช้ การเปิดเผยข้อมูลส่วนบุคคล และประเภทข้อมูลที่สภากาชาดไทยเก็บรวบรวมจากหนังสือแจ้งการประมวลผลข้อมูลส่วนบุคคลของแต่ละกิจกรรมของสภากาชาดไทย ซึ่งท่านได้เข้าทำธุรกรรมใด ๆ กับสภากาชาดไทย ตามช่องทางกิจกรรมดังนี้

- 2.1.1 งานบริการทางการแพทย์และโรงพยาบาล
รายละเอียดหนังสือแจ้งการประมวลผลข้อมูลสำหรับกิจกรรมนี้ (ตามเอกสารแนบ)
- 2.1.2 งานบรรเทาทุกข์ อาสาสมัคร และการจัดอบรม
รายละเอียดหนังสือแจ้งการประมวลผลข้อมูลสำหรับกิจกรรมนี้ (ตามเอกสารแนบ)
- 2.1.3 ศูนย์รับบริจาค และให้การสนับสนุนทางวิทยาศาสตร์และการแพทย์
รายละเอียดหนังสือแจ้งการประมวลผลข้อมูลสำหรับกิจกรรมนี้ (ตามเอกสารแนบ)

1. อ้างอิงตามประกาศสภากาชาดไทย เรื่อง นโยบายการคุ้มครองข้อมูลส่วนบุคคลของสภากาชาดไทย พ.ศ. 2564 ในข้อ 5. การติดต่อกับสภากาชาดไทย หรือ
2. หากหน่วยงานต้องการจัดตั้งศูนย์รับเรื่องร้องเรียนของหน่วยงานเอง โปรดระบุรายละเอียดการติดต่อ เช่น ที่อยู่ อีเมล เบอร์โทรศัพท์ โดยชัดเจน

5. การติดต่อกับสภากาชาดไทย

หากท่านเห็นว่า การประมวลผลข้อมูลส่วนบุคคลของท่านไม่เป็นไปตามพระราชบัญญัติคุ้มครองข้อมูลส่วนบุคคล พ.ศ. 2562 ท่านมีสิทธิที่จะร้องเรียนเป็นลายลักษณ์อักษรไปที่เจ้าหน้าที่คุ้มครองข้อมูลส่วนบุคคลของสภากาชาดไทยผ่านช่องทางที่ระบุไว้ด้านล่าง ทั้งนี้ สภากาชาดไทยจะตอบกลับมายังท่านภายในระยะเวลาที่สมเหตุสมผล และไม่เกินระยะเวลาที่กฎหมายกำหนด ทั้งนี้ สภากาชาดไทยจะใช้ความพยายามทุกวิถีทาง เพื่อแก้ไขข้อร้องเรียนหรือปัญหาต่าง ๆ โดยเร็วที่สุดเท่าที่ทำได้

อย่างไรก็ตาม สภากาชาดไทยจะชี้แจงให้ท่านทราบ หากคำร้องขอใช้สิทธิของท่านเกิดข้อจำกัดบางประการ ซึ่งไม่สามารถปฏิบัติตามคำร้องขอใช้สิทธิของท่านได้ เนื่องจากข้อจำกัดดังกล่าวเป็นไปตามที่กฎหมายกำหนด

นอกจากนี้ หากท่านเห็นว่า สภากาชาดไทยมีการฝ่าฝืนกฎหมายว่าด้วยการคุ้มครองข้อมูลส่วนบุคคล ท่านสามารถยื่นข้อร้องเรียนต่อสำนักงานคณะกรรมการคุ้มครองข้อมูลส่วนบุคคล

ส่งถึง: สภากาชาดไทย
เจ้าหน้าที่คุ้มครองข้อมูลส่วนบุคคล
อาคารเทิดพระเกียรติฯ ชั้น 10 เลขที่ 1871 ถนนพระราม 4 แขวงปทุมวัน
เขตปทุมวัน กรุงเทพมหานคร 10330
อีเมล dpo@redcross.or.th โทรศัพท์ 0 2256 4015

หมายเหตุ :
- โปรดระบุรายละเอียดการติดต่อของเจ้าของข้อมูล เมื่อมีการร้องเรียนหรือขอใช้สิทธิเรียกร้อง เพื่อให้สภากาชาดไทย สามารถติดต่อกลับโดยเร็วที่สุด